



*Montageanleitung*  
*Tagfahrlicht*

*Mounting Instructions*  
*Daytime Driving Lamps*

*Instructions de montage*  
*Les feux diurnes*

*Monteringsanvisning*  
*Varselljus*

*Montagehandleiding*  
*Daglichtverlichting*

*Instrucciones de montaje*  
*Las luces de marcha diurna*

*Istruzioni di montaggio*  
*Fanali di marcia diurna*

*Asennusohje*  
*Huomiovalot*



Lieferumfang  
Kit includes  
Fourniture

Leveransomfattning  
Inhoud set  
Volumen del suministro

Dotazione di forniture  
Osaluettelo

2 x

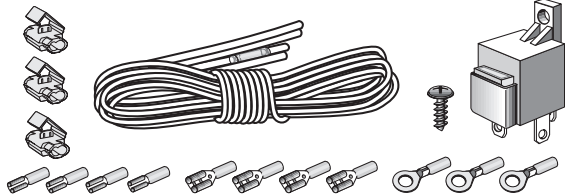
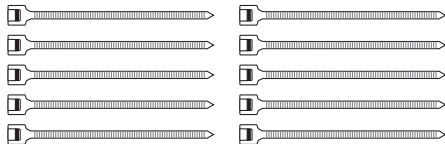
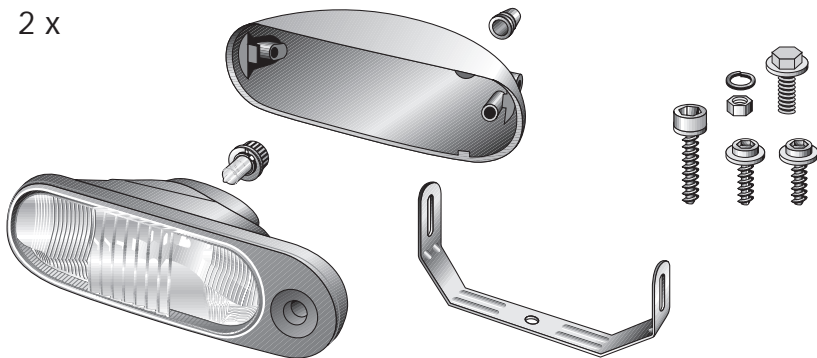

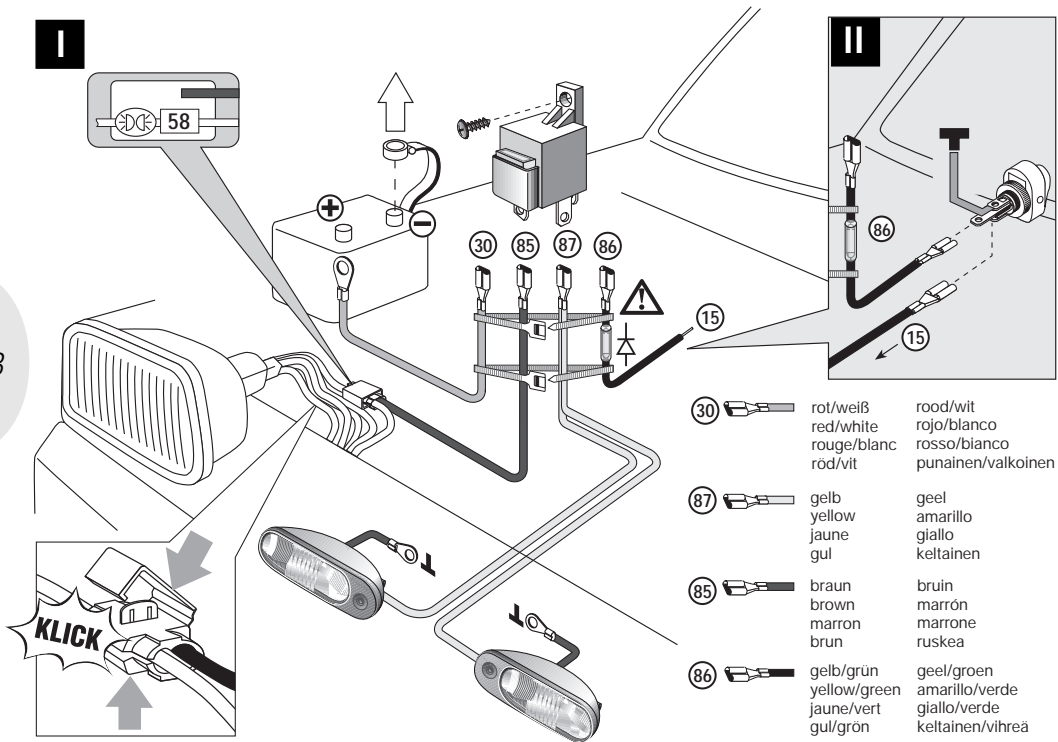

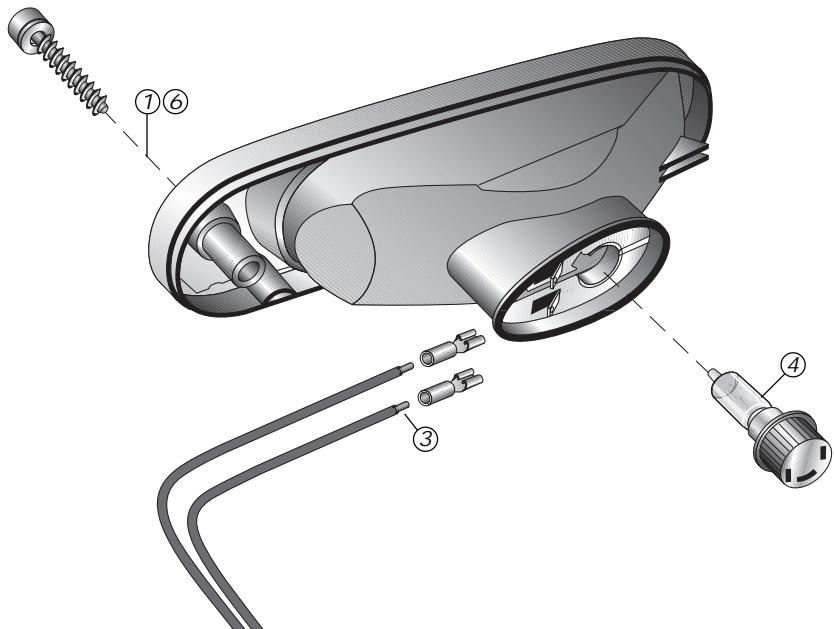

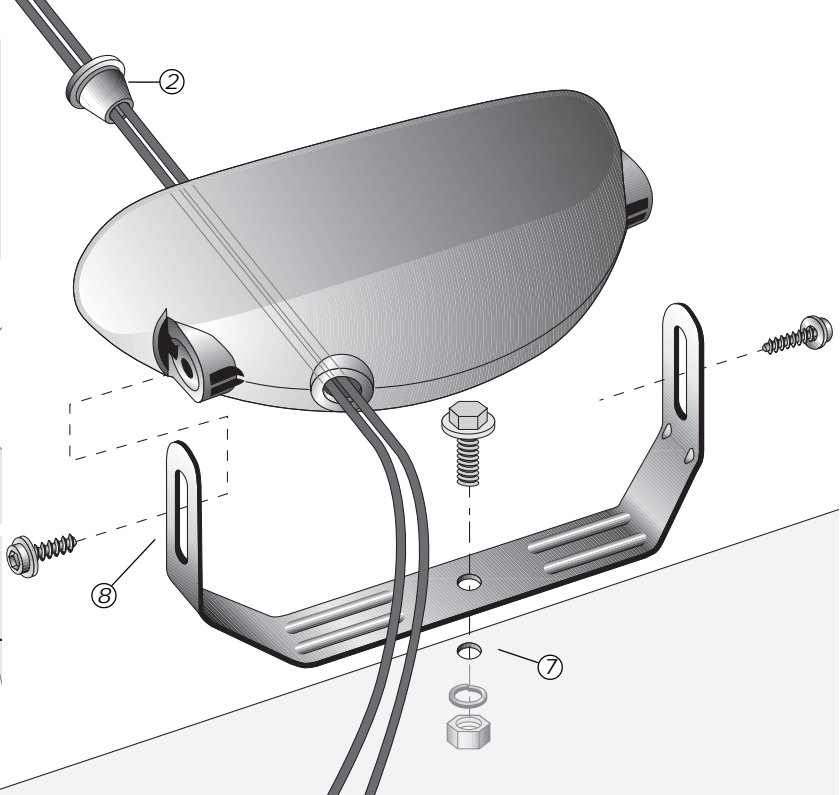
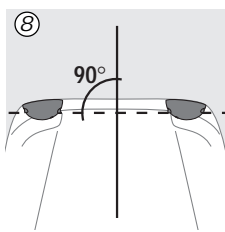
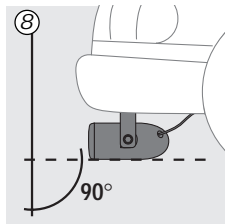
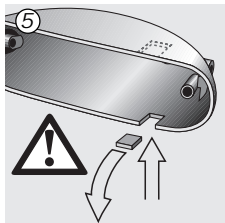

5

## Zubehör

(nicht im Lieferumfang enthalten)

Accessories (not included with kit)

Accessoires (non fournis)

Tillbehör (ingår ej i leveransen)

Toebehoren (worden niet meegeleverd)

Accesorios

(no se incluyen en el suministro)

Accessori (non in dotazione)

Lisätarvikkeet

(eivät kuulu toimitukseen)

H6W 12 V / 6 W  
8GH 007 643-121



8HG 145 283-801

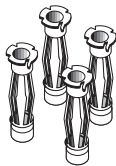
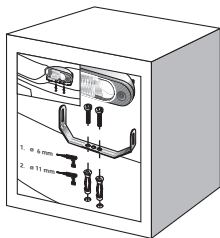

Ø 3/ 6,5 mm

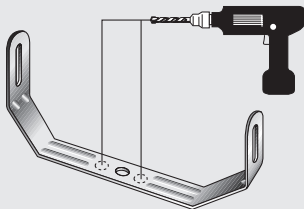

Ø 3/ 11 mm

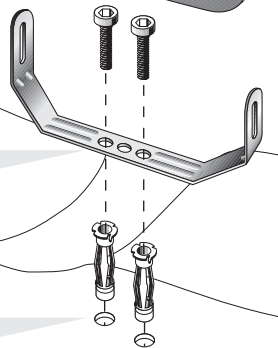
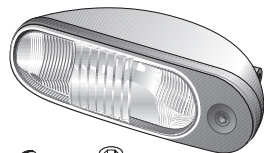

**(D)** *DEUTSCH* Technische Änderungen vorbehalten 8 – 9

**(GB)** *ENGLISH* Subject to alteration without notice 10 – 11

**(F)** *FRANÇAIS* Sous réserve de modifications techniques 12 – 13

**(S)** *SVENSKA* Vi reserverar oss för tekniska ändringar 14 – 15

**(NL)** *NEDERLANDS* Technische wijzigingen voorbehouden 16 – 17

**(E)** *ESPAÑOL* Reservadas modificaciones técnicas 18 – 19

**(I)** *ITALIANO* Con riserva di modifiche tecniche 20 – 21

**(FIN)** *SUOMI* Tekniset muutokset pidätetään 22 – 23

## Benötigtes Werkzeug:

- Gliedermaßstab
- Kreuzschlitzschraubendreher
- Kombizange
- Maul- oder Ringschlüssel SW 10
- Bohrmaschine mit Bohrer Ø 3; 6,5 mm
- Innensechskantschlüssel SW4

## Vorbereitung:

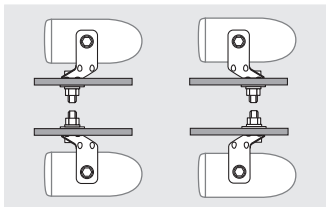

Montage hängend oder stehend, oberhalb oder unterhalb der Stoßstange möglich. Leuchten dürfen nicht vibrieren, über die Motorhaube ragen und müssen symmetrisch angebracht sein.

- Montageposition festlegen und Befestigungspunkte anzeichnen.
- Mit 3 mm vorbohren und 6,5 mm aufbohren. Gebohrte Metallteile mit Rostschutz versiegeln.

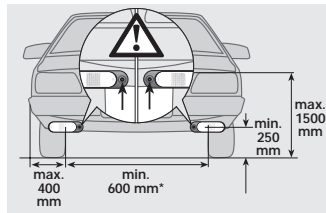

\* Bei Fahrzeugen < 1300 mm Breite min. 400 mm.

## Seite 4/5: Zusammenbau

1. Gehäuse aufschrauben.
2. Gummitülle von innen in das Leuchtengehäuse einsetzen (wenn nötig mit Seife gleitfähig machen).
3. Kabel (braun und gelb) von außen durch die Gummitülle nach innen führen auf Länge schneiden und mit Kabelbindern befestigen. Enden isolieren, Kabelschuhe (klein) anquetschen und anschließen.
4. Sollbruchstelle für Kondensablauf **unten** im Gehäuse herausbrechen.
5. Leuchtengehäuse und Reflektor wieder zusammenschrauben.
6. Haltebügel an das Fahrzeug schrauben.
7. Leuchten an Haltebügel schrauben und waagrecht ausrichten.



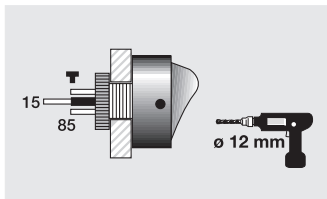

### Masseleitung (-) der Batterie zur Sicherheit lösen.

Relais mit Anschlußklemmen spritzwassergeschützt nach unten einbauen. Bei Bedarf und entsprechender gesetzlicher Zulässigkeit Schalter ins Armaturenbrett einbauen.

Leitungen nach Schaltplan verlegen und anschließen.

Nach Schaltplan **I** werden die Tagfahrlichtleuchten automatisch mit der Zündung eingeschaltet.

Nach Schaltplan **II** können die Tagfahrlichtleuchten über einen separaten Schalter ein- oder ausgeschaltet werden.

Masseleitung (-) der Batterie wieder anschließen. Lichtanlage prüfen. Anschlußleitungen sicher befestigen.

### Achtung!

Tagfahrlichtleuchten

- sind **kein** Ersatz für Abblendlicht bei Dämmerung oder Dunkelheit.
- sie leuchten **nur** bei ausgeschalteter Fahrzeugbeleuchtung und eingeschalteter Zündung.
- sie schalten sich beim Einschalten der Fahrzeugbeleuchtung **automatisch** aus.
- sind zugelassen gemäß ECE R87
- dürfen entsprechend der EG-Richtlinie EG R97/28 bzw. ECE R48 angebaut werden.

Wir empfehlen die Montageanleitung mit den KFZ-Papieren mitzuführen.

### Seite 6: Zubehör

(nicht im Lieferumfang enthalten)

Dübelbefestigung

### Noch ein Tip:

Halten Sie die Streuscheiben sauber. Schmutz kann bis zu 80% an Lichtleistung schlucken, Sie fahren sicher, wenn Sie gut sehen und gesehen werden. Haben Sie Ersatz-Lampen und Sicherungen im Wagen?

Wenn Sie Fragen oder Einbauprobleme haben: Rufen Sie den Hella Kundendienst an.

Telefon **D** (0180) 5 25 00 02  
(DM 0,24/Min / € 0,12/Min.)

**A** 01/ 6 14 60-0

**CH** (01) 8 72 75 75

### Tools required:

- Ruler
- Phillips screwdriver
- Combination pliers
- Open end or box wrench, 10 mm
- Drill with 3 mm and 6.5 mm dia. bits
- Allen keys
- Insulating tape SW4

### Preparation:

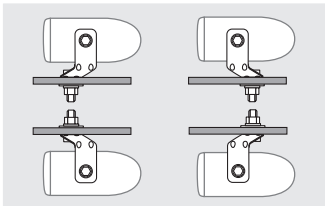

Mounting is possible upright or of pendant above or below the bumper. Lamps should not vibrate or extend beyond bonnet and should be attached symmetrically.

- Determine mounting position and mark mounting points in accordance with attachment dimensions specified above.
- Drill pilot hole with 3 mm bit and drill out to 6.5 mm. Seal drilled metal parts with rust protection agent.

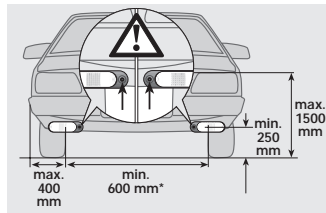

\* Min. 400 mm on vehicles with widths < 1300 mm.

### Page 4/5: Assembly

1. Screw open housing.
2. Insert rubber grommet into lamp housing from inside (lubricate with soap if necessary)

3. Insert cables (brown and yellow) through rubber grommet from outside to inside, cut to length and fasten with cable straps. Strip insulation off of ends, crimp on terminals (small) and connect.
4. Break out pre-marked point for condensate drain at bottom of housing.

5. Screw lamp housing and reflector back together.
6. Screw mounting bracket onto vehicle.
7. Screw lamps onto mounting brackets and align horizontally.

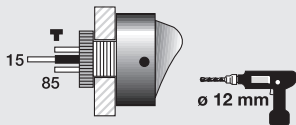

### Disconnect earth lead (-) from battery as precaution.

Install relay with connection terminals downwards so that they are protected against splashing water: If required and permitted by law, mount switch on dashboard.

Route and connect leads according to circuit diagram.

According to circuit diagram **I**, the daytime driving lamps are switched on automatically together with the ignition.

According to circuit diagram **III**, the daytime driving lamps can be switched on and off with a separate switch.

Reconnect earth lead (-) to battery. Check lights. Securely fasten connection leads.

### Caution!

#### Daytime driving lamps

- Are not a substitute for dipped beams at dusk or in the dark.
- Illuminate only when the vehicle lighting is switched off and the ignition is switched on.
- Switch off automatically when the vehicle lighting is switched on.
- Are approved according to ECE R87
- May be attached according to EC Guidelines EC R97/28 and ECE R48.

We recommend keeping the mounting instructions with the vehicle papers.

(not included with kit)

Push-in adapter mounting set

### One more tip:

Keep the lenses clean. Dirt can absorb up to 80 % of the light. You drive safely when you can see and be seen well. Do you have spare bulbs and fuses in the car? If you have any questions or problems with installation: Contact the Hella Service Department.

## Outillage requis:

- Mètre
- Tournevis cruciforme
- Pince universelle
- Clé plate ou polygonale de 10
- Perceuse avec mèches  $\varnothing 3$ ; 6,5 mm
- Clé à pipe 6 pans SW4

## Préparation:

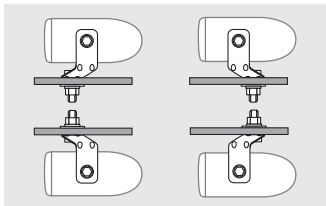

Montage vertical ou suspendu, au-dessus ou au-dessous du bouclier. Les projecteurs ne doivent ni vibrer ni dépasser la hauteur du capot et sont à monter de façon symétrique.

- Déterminer la position de montage et repérer les points de fixation.
- Commencer par percer à  $\varnothing 3$  mm puis à  $\varnothing 6,5$  mm. Enduire la carrosserie aux endroits percés d'un produit antirouille.

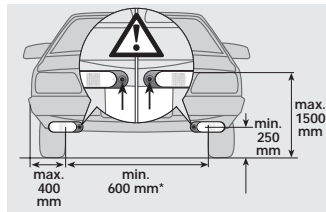

\* Minimum 400 mm sur véhicules de largeur < 1300 mm.

## Seite 4/5: Assemblage

1. Dévisser le boîtier.
2. Poser la gaine en caoutchouc dans le boîtier lumineux par l'intérieur (si nécessaire utiliser du savon pour un meilleur glissement).

3. Introduire les fils (marron et jaune) dans la gaine en caoutchouc de l'extérieur vers l'intérieur, couper le fil à la longueur requise et fixer à l'aide d'attache-câbles. Isoler les extrémités, sertir les cosses (petites) et brancher.
4. Rompre les languettes destinées à la vidange de l'eau de condensation dans la partie **inférieure** du boîtier.

5. Réassembler le boîtier lumineux et le réflecteur.
6. Visser l'étrier de fixation sur le véhicule.
7. Visser les feux sur l'étrier de fixation et ajuster horizontalement.

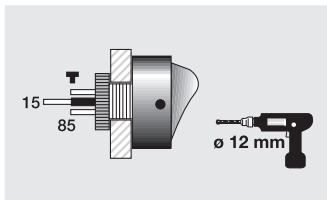

Par mesure de précaution  
déconnecter la tresse  
de masse (-) de la batterie.

Monter le relais avec les bornes de connexion dirigées vers le bas pour les protéger contre les projections d'eau. Si nécessaire et si la législation l'autorise, intégrer le commutateur dans la planche de bord. Poser les fils selon le schéma de connexion et effectuer les branchements.

Pose selon schéma de connexion **I** : les feux diurnes s'allument automatiquement à la mise du contact.

Pose selon schéma de connexion **II** : les feux diurnes peuvent être allumés ou éteints par l'intermédiaire d'un commutateur séparé.

Reconnecter la tresse de masse (-) à la batterie. Contrôler l'éclairage. Fixer correctement les fils de connexion.

### IMPORTANT !

- Les feux diurnes **ne remplacent pas** les feux code dans l'obscurité ou la nuit.
- Les feux diurnes fonctionnent **uniquement** dans le cas où l'éclairage véhicule serait éteint et le contact mis.
- Les feux diurnes s'éteignent **automatiquement** dès l'allumage de l'éclairage du véhicule.
- Les feux diurnes sont homologués selon ECE R87.
- Les feux diurnes peuvent être montés selon la directive CE R97/28 ou ECE R48.

Conseil : conserver les instructions de montage avec les documents du véhicule.

(non fournis)

Fixation par cheville

### Encore un conseil :

Veillez à la propreté des glaces car la saleté peut absorber jusqu'à 80% de la lumière. S'assurer que des lampes et des fusibles de remplacement sont à bord du véhicule.

Pour tous renseignements ou problèmes de montage, veuillez s.v.p. vous adresser à votre revendeur habituel.

## Nödvändiga verktyg:

- tumstock
- krysskruvmejsel
- kombitång
- U- eller ringnyckel 10
- bormaskin med borr ( 3; 6,5 mm )
- Insexnyckel SW4

## Förberedelse:

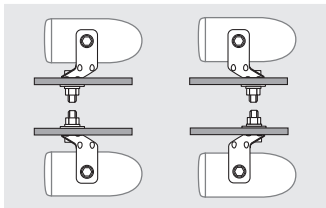

Montering kan göras hängande eller stående, över eller under stötfångaren. Lamporna får inte vibrera och de måste monteras symmetriskt.

- Bestäm monteringsläget och rita in fästningspunkterna.
- Förborra med 3 mm borr och borra upp med 6,5 mm. Rostskyddsbehandla borrade metalldelar.

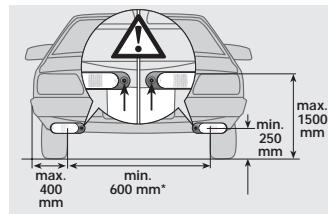

\* Vid fordon < 1300 mm bredd min. 400 mm.

## Sidan 4/5: Ihopsättning

1. Skruva upp huset.
2. Sätt i gummihylsan i lamphuset inifrån (använd vid behov två som glidmedel).
3. Led in kablarna (brun och gul) genom gummihylsan utifrån och fäst dem med buntband. Isolera ändarna, kläm fast och anslut kabelskorna (små).
4. Bryt av ett förmarkerat brottställe för kondensavloppet **nedåt** i huset.
5. Skruva ihop lamphus och reflektor igen.
6. Skruva fast fästbygeln på fordonet.
7. Skruva fast ljusen på fästbygeln och rikta dem vågrätt.

### Sidan 3: Elektrisk anslutning

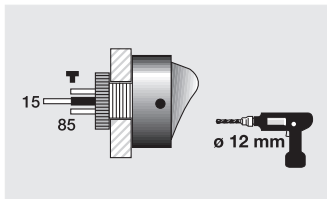

#### Lossa för säkerhets skull batteriets jordledning (-).

Montera relät stänkvattenskyddat med anslutningarna nedåt. Montera vid behov brytaren på instrumentbrädan.

Drag och anslut ledningarna enligt kopplings-schemat.

Enligt kopplings-schemat **I** tillkopplas varselljusen automatiskt när tändningen slås på.

Enligt kopplingsplan **II** kan varselljusen till- eller frånkopplas med en separat brytare.

Anslut batteriets jordledning (-) igen. Testa ljusanläggningen. Fäst anslutningsledningarna säkert.

#### Observera!

##### Varselljus

- är **ingen** ersättning för halvljus i skymning och mörker;
- lyser **bara** när huvudstrålkastarna är fränkopplade och tändningen tillkopplad;
- slår från **automatiskt** när huvudstrålkastarna tillkopplas;
- är godkända enligt ECE R87;
- får monteras motsvarande EG-riktlinje EG R97/28 resp. ECE R48.

Vi rekommenderar att du har med monteringsanvisningen i bilen tillsammans med fordonsdokumenten.

### Sidan 6: Tillbehör

(ingår ej i leveransen)  
expanderfäste

Den föreslagna inkopplingen är ej tillåten i Sverige. Lyktorna är godkända, men inkopplingen måste ske så att även övrig yttre belysning tänds samtidigt som varselljusen.

#### Fler tips:

Håll glaset rena. Smuts kan ta bort upp till 80 % av ljuseffekten.

Du kör säkert om du ser och syns bra.

Har du reservlampor och säkringar i bilen?

## Benodigd gereedschap:

- rolmaat of duimstok
- kruiskopschroevendraaier
- combinatietang
- steek- of ringsleutel 10 mm

- boormachine met boren 3 mm, 6,5 mm
- inbussleutel SW4

## Vorbereiding:

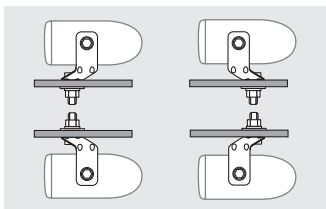

Montage hangend of staand, op of onder de bumper mogelijk. Lampen mogen niet trillen en boven de motorkap uitsteken en moeten symmetrisch worden aangebracht.

- Montageplaats kiezen en bevestigingspunten aantekenen.
- Met 3 mm voorboren en met 6,5 mm uitboren. Gaten met roestbeschermend middel behandelen.

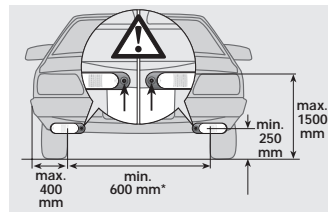

\* Bij voertuigen < 1300 mm breedte min. 400 mm.

## Pagina 4/5: montage

1. Lamphuis monteren.
2. Rubbertule vanaf de binnenzijde in lamphuis aanbrengen (indien nodig met zeep insmeren).
3. Kabel (bruin en geel) vanaf buitenzijde door de tule naar binnen voeren, op lengte knippen en met bundelbandjes bevestigen.  
Kabeleinden isoleren, kleine kabelschoenen aanbrengen en aansluiten.

4. Condensafvoer aan **onderzijde** lamphuis uitbreken.
5. Reflector in lamphuis monteren.
6. Lampsteunen op auto monteren.
7. Lampen op lampsteunen monteren en horizontaal uitrichten.



### Pagina 3: elektrische aansluiting

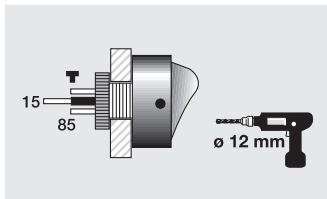

Massakabel (-) van de accu loskoppelen.

Relais met aansluiting tegen spatwater beschermd naar beneden monteren. Indien gewenst of wettelijk voorgeschreven, schakelaar in dashboard inbouwen.

Kabels volgens schema aanleggen en aansluiten.

Bij schema **I** wordt de daglichtverlichting automatisch met het contact ingeschakeld.

Bij schema **II** kan de daglichtverlichting door een separate schakelaar aan- of uitgeschakeld worden.

Massakabel (-) weer op de accu aansluiten. Verlichting testen. Aansluitkabels definitief bevestigen.

### Let op!

#### Daglichtverlichting

- is geen vervanger voor dimlicht bij slecht zicht of in het donker.
- brandt alleen bij uitgeschakelde verlichting en ingeschakeld contact.
- schakelt automatisch uit als de verlichting wordt ingeschakeld.
- is toegestaan volgens ECE R87
- mag overeenkomstig de EG-richtlijn EG R97/28 of ECE R48 worden gemonteerd.

Wij raden u aan deze montagehandleiding bij de autopapieren te bewaren.

### Pagina 6: toebehoren



(worden niet meegeleverd)

Spreadplugbevestiging

### Nog een tip:

Houd de lampglazen schoon. Vuil kan tot 80% van het licht opslokken. U rijdt veilig, als u goed ziet en gezien wordt. Heeft u reservegloeilampen en -zekeringen in de auto?

Als u vragen of montageproblemen heeft, neem dan contact op met de Hella service-afdeling.

telefoon  030-6 09 56 72  
 03-8 87 97 21

## Herramientas necesarias:

- Metro plegable
- Atornillador cruciforme
- Alicates combinados
- Llave de boca o de estrella ancho de boca 10
- Llave macho hexagonal SW4

## Preparación:

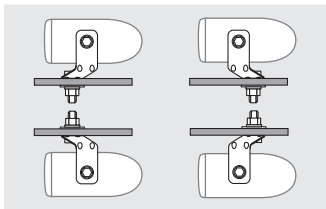

Es posible el montaje colgado o de pie, por encima o por debajo del parachoques. no deberán vibrar ni sobresalir por encima del capó del motor y deberán ser montadas simétricamente.

- Determinar la posición de montaje y marcar los puntos de posición.
- Taladrar primeramente con taladro de 3 mm y ampliar con taladro de 6,5 mm. Aplicar protección anticorrosiva a las partes de metal taladradas.

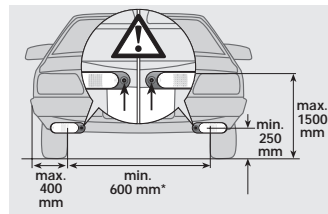

\* En los vehículos con un < el ancho deberá ser de 400 mm como mín.

## Página 4/5: Ensamblaje

1. Atornillar la carcasa
2. Colocar desde el interior la boquilla de goma en la carcasa de la lámpara (en caso de necesidad untar con jabón)
3. Guiar el cable (marrón y amarillo desde el exterior hacia el interior, pasando por la boquilla de goma, acortar a la medida y fijar con abrazaderas de cable, Aplastar los enchufes de cable y conectarlos.
4. Partir hacia **abajo** el punto nominal de ruptura para la salida del condensado.
5. Atornillar de nuevo la carcasa de la lámpara y el reflector.
6. Atornillar al vehículo el estribo de sujeción.
7. Atornillar las luces al estribo de sujeción y alinear horizontalmente.

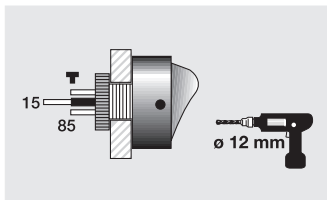

Relé con bornes de conexión montaje protegido contra salpicaduras de agua y hacia abajo. En caso de necesidad y si está ello permitido legalmente, montar un interruptor en el tablero de instrumentos.

Tender los cables según el esquema de conexiones y conectarlos.

Según el esquema de conexiones **I** las luces de marcha diurna se conectan automáticamente al conectar el encendido.

Según el esquema de conexiones **III** las luces de marcha diurna pueden conectarse y desconectarse a través de un interruptor aparte.

### ¡Atención!

- Las luces de marcha diurna **no** reemplazan la luz de cruce durante el crepúsculo o la oscuridad.
- Tales lucen **sólo** al estar desconectado el alumbrado del vehículo y conectado e encendido
- Se conectan **automáticamente** al conectar el alumbrado del vehículo
- Homologadas según directriz CEE R87
- Pueden ser montadas según la directriz CE R97/28 o CEE R48.

Es recomendable llevar siempre las instrucciones de montaje en la documentación del vehículo.

(No se incluye en el volumen de suministro)

Fijación con espigas

### Un consejo más:

Mantenga limpios los cristales de dispersión. La suciedad puede reducir hasta el 80% de la potencia luminosa.

Para desplazarse con seguridad es necesario ver bien y ser bien visto

¿Lleva en el vehículo lámparas de repuesto y fusibles?

En caso de consultas o problemas de montaje, póngase en contacto con el servicio posventa de Hella.

## Attrezzi necessari:

- Riga centimetrata
- Cacciavite a stella
- Pinza universale
- Chiave fissa da 10
- Trapano con punta  $\varnothing$  3; 6,5 mm
- Chiavi esagonali SW4

## Preparazione:

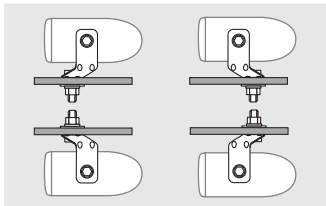

Montaggio ritto o appeso, sopra o sotto il paraurti. I fanali non devono vibrare o sporgere dal cofano motore e devono essere applicati simmetricamente.

- Definire la posizione di montaggio e contrassegnare i punti di fissaggio.
- Praticare prima dei fori da 3 mm e portarli poi a 6,5 mm. Trattare i punti forati con protezione antiruggine.

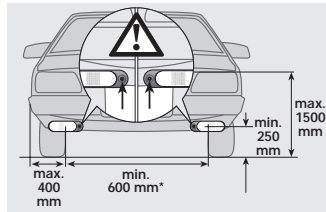

\* Nelle vetture < 1300 mm di larghezza distanza min. tra i proiettori 400 mm.

## Pag. 4/5: Installazione

1. Aprire la carcassa.
2. Inserire il passafilo in gomma dall'interno nella carcassa (eventualmente facilitare l'introduzione con del sapone).

3. Introdurre i cavi (marrone e giallo) dall'esterno attraverso il passafilo, regolare la lunghezza e fissarli con fascette. Eliminare l'isolante dalle estremità ed applicare dei capicorda a pressione piccoli. Procedere poi alla connessione.
4. Liberare il foro di scarico della condensa nella parte inferiore della carcassa agendo sull'apposito punto a rottura prestabilita.

5. Riasssemblare carcassa e riflettore serrando le viti.
6. Fissare la staffa alla vettura.
7. Fissare i fanali alla staffa e verificare il loro allineamento.

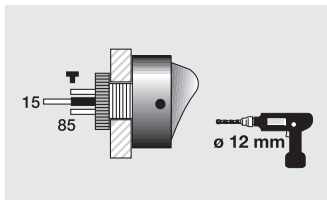

### Per precauzione staccare il cavo di massa (-) della batteria.

Installare il relais con gli attacchi verso il basso in un punto protetto dagli spruzzi d'acqua. Se ammesso dalle norme locali vigenti, montare il commutatore sul cruscotto.

Posare i cavi secondo gli schemi e procedere ai relativi collegamenti.

Secondo schema **I**:  
i fanali si accenderanno automaticamente all'avviamento della vettura.

Secondo schema **II**:  
i fanali potranno essere accesi e/o spenti tramite commutatore separato.

Ricollegare il cavo di massa (-) alla batteria. Controllare l'impianto luci ed assicurarsi sulla tenuta degli allacciamenti elettrici.

### Attenzione!

Fanali di posizione e marcia diurna

- **Non** sostituiscono la luce anabbagliante.
- Si accendono **soltanto** con l'accensione luci della vettura non inserita e con l'avviamento inserito.
- Si spengono **automaticamente** inserendo l'accensione luci della vettura.
- Sono ammessi secondo CEE R 87.
- Devono essere montati secondo le direttive europee R 97/28 e CEE R48.

Raccomandiamo di allegare le istruzioni di montaggio ai vostri documenti di bordo.

(non in dotazione)

Fissaggio a tasselli ad espansione

### Ancora un consiglio:

Tenere i vetri dei vostri proiettori e fanali sempre puliti. Lo sporco infatti può ridurre il rendimento luminoso degli stessi fino all' 80%. Viaggerete più sicuri se vedete e vi fate vedere bene.

Tenete sempre nella vettura lampadine e fusibili di ricambio.

In caso di dubbi o problemi rivolgetevi al vostro fornitore di fiducia.

## Tarvittavat asennustyökalut:

- Mitat
- Ristipääruuvimeisseli
- Pihdit
- Kiintoavain 10 mm
- Pora ja poranterät Ø 3; 6,5 mm
- Kuusiokoloavaimet SW4

## Asennusmitat:

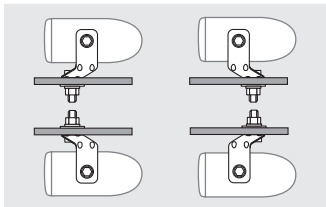

Seisova tai riippuva asennus, joko puskurin ala- tai yläpuolelle; tukevasti ja symmetrisesti.

- Määrittele asennuskohta ja merkitse kiinnityspisteet
- Pora 3 mm ja 6,5 mm reiät. Käsittele ruostesuojualla.

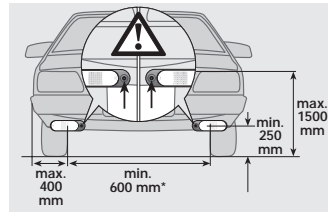

\* Ajoneuvoissa, joiden leveys on enintään 1300 mm on valojen etäisyyden oltava toisistaan min. 400 m.

## Sivu 4/5: Kokoaminen

1. Irrota koppa.
2. Laita kumisuoja sisäkautta valonheittimeen (mikäli tarpeellista liukastuta saippualla).

3. Vie johto (ruskea ja keltainen) ulkokautta kumisuojan läpi sisäpuolelle ja lyhennä sitä tarpeen mukaan, varmista nippusiteillä. Kuori johtojen päät, kiinnitä ja eristä kaapelikengät ja liitä.

4. Avaa vedenpoistoreiät joko kotelon ala- tai yläreunaan asennustavasta riippuen.

5. Kiinnitä koppa ja heijastaja takaisin yhteen.
6. Ruuvaa kiinnike ajoneuvoon.
7. Kiinnitä valot kiinnikkeeseen ja suuntaa.

### Sivu 3: Sähköliitäntä

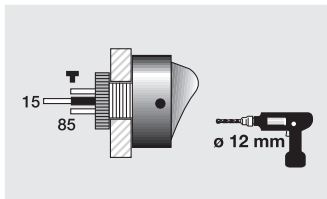

Suomessa huomiovalaisimet on kytkettävä siten, että ne voivat palaa vain silloin kun takavalaisimet ovat päällä ja sammuvat kytkettäessä ajovalot päälle, paitsi milloin niitä käytetään valomerkin antamiseen. Tarkista sähkökytkentä ajoneuvon maahantuojaalta.

Irrota akun maajohto (-).

Asenna rele niin, että liitäntänavat osoittavat alaspäin, jolloin rele on suojattu roiskevedeltä. Kiinnitä kytkin kojelautaan.

Vie johdot kytkentäkaavion mukaan ja yhdistä.

KytKentäkaavion **I** mukaan huomiovalot kytkeytyvät automaattisesti sytytyksen kanssa. KytKentäkaavion **II** mukaan huomiovalot kytkeytyvät erillisestä katkaisijasta päälle/pois. Kiinnitä akun maajohto (-). Tarkista valaistus. Kiinnitä liitosjohdot tarkasti.

### Huomioi!

#### Huomiovalot

- **Eivät** korvaa lähivaloja hämärässä tai pimeässä
- Ne valaisevat **vain** kun ajoneuvovalaistus ei ole käytössä, ja kun sytytys on päällä
- Ne kytkeytyvät automaattisesti pois kun ajoneuvovalaistus kytketään päälle
- Sallittu ECE R 87 mukaisesti
- Asennettava EG-ohjeiden EG R 97/28 tai ECE R48 mukaisesti

Suosittelemme asennusohjeen liittämistä ajoneuvon papereihin.

### Sivu 6: Tarvikkeet

(eivät sisälly toimitukseen)

Paisuntatappikiinnitys

### Vielä eräs tärkeä huomautus:

Pidä lasit puhtaina. Lika vähentää valotehoa jopa 80 %. Puhtailla valonheittimillä näet ja näyt paremmin liikenteessä. Muista varapolttimot ja sulakkeet. Käytä ainoastaan korkealaatuisia tuotteita.

