



DIE SLK-KLASSE



Mercedes-Benz

Mathematisch gesehen ist eine Kurve eine gekrümmte Linie.
Mit dem Herzen gesehen ein Glücksmoment.

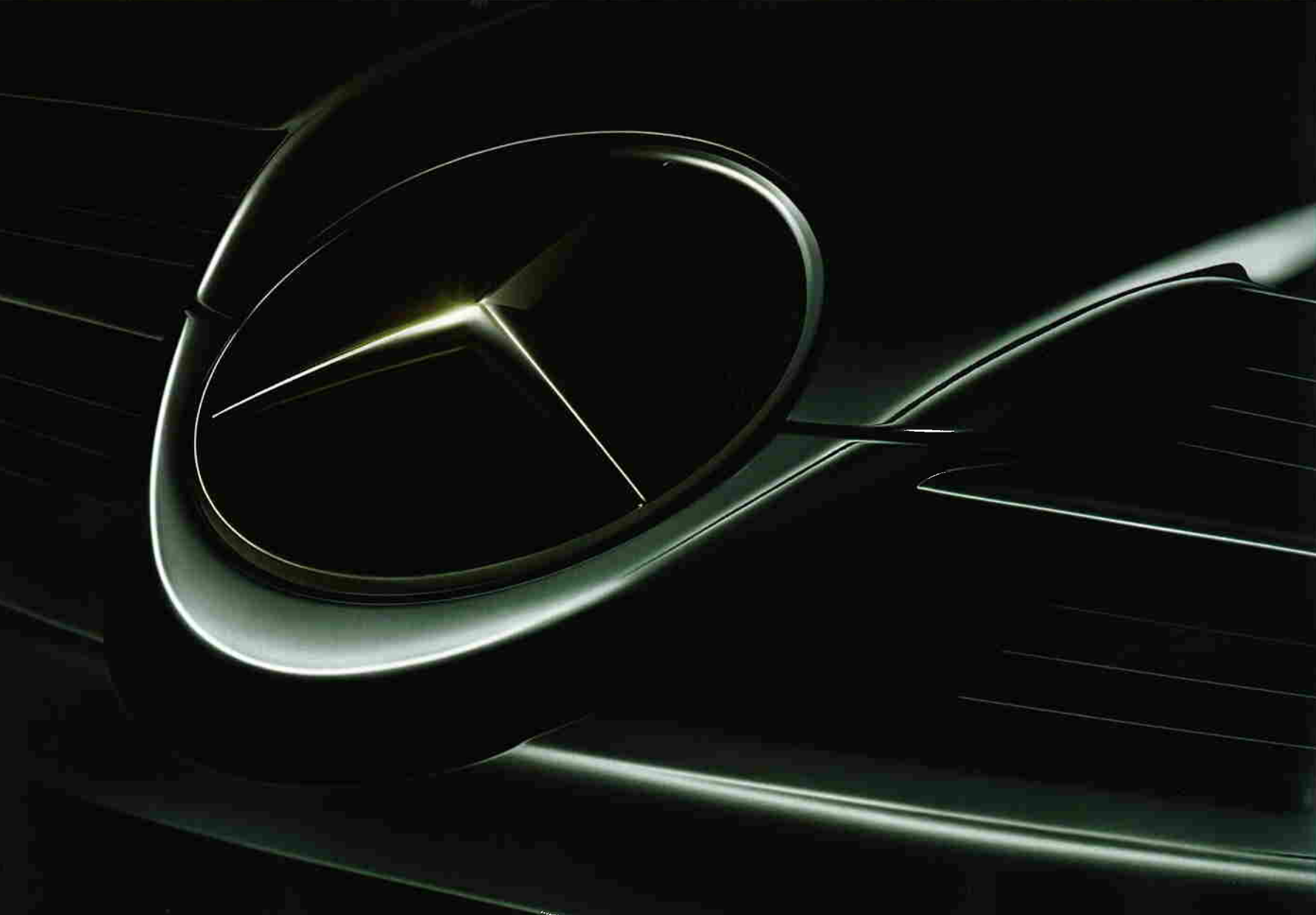



Die schönsten Kurven kann man schon
im Stand genießen.





D S 0A 3478



Inhalt

06	Design
08	Fahrdynamik
12	SLK 55 AMG
14	Variodach
18	Sicherheit
22	Motoren und Technik
26	Innenraum
34	designo
36	Ausstattungen
42	Lacke und Polster
46	Technische Daten
48	Abmessungen
50	Glossar

Gefühlskurven können durchaus gegen unendlich laufen.

Wussten Sie, dass Gefühle im Kopf entstehen, statt – wie lange Zeit angenommen – im Herzen? Aus Sinneseindrücken wie Sehen, Hören und Fühlen fügt sich ein Gesamtbild zusammen, das über das Zwischenhirn an andere Regionen weitergegeben und bewertet wird.

Am Beispiel des SLK 280 sieht das dann so aus: Die Rezeptoren des Gehirns erfassen mittels der Augen das sportlich-kompakte Design und den kraftvollen Auftritt des Roadsters. Schon beim Anlassen sendet der 6-Zylinder der neuen Motorengeneration starke akustische Reize, bei denen die 170 kW (231 PS) deutlich herauszuhören sind. In nur 22 Sekunden öffnet sich das Variodach, Hautsensoren registrieren pures Roadsterfeeling. Die auf Wunsch erhältliche Kopfraumheizung AIRSCARF wirkt sich dabei angenehm warm auf den Nackenbereich aus. Kaum spürbar sind hingegen die weichen Schaltübergänge. Das optionale 7-Gang-Automatikgetriebe 7G-TRONIC hält den Motor stets im besten Leistungsbereich. In Kurven sorgen die agile Lenkung und das straff abgestimmte Fahrwerk für höchsten Fahrspaß. Spätestens hier schaltet sich der Verstand ein. Und meldet, dass auch unzählige Gefühle im Herzen entstanden sind.

Wo auch immer Glücksmomente ihren Ursprung haben – fest steht, dass der Mercedes SLK sie produziert. Unendlich viele.

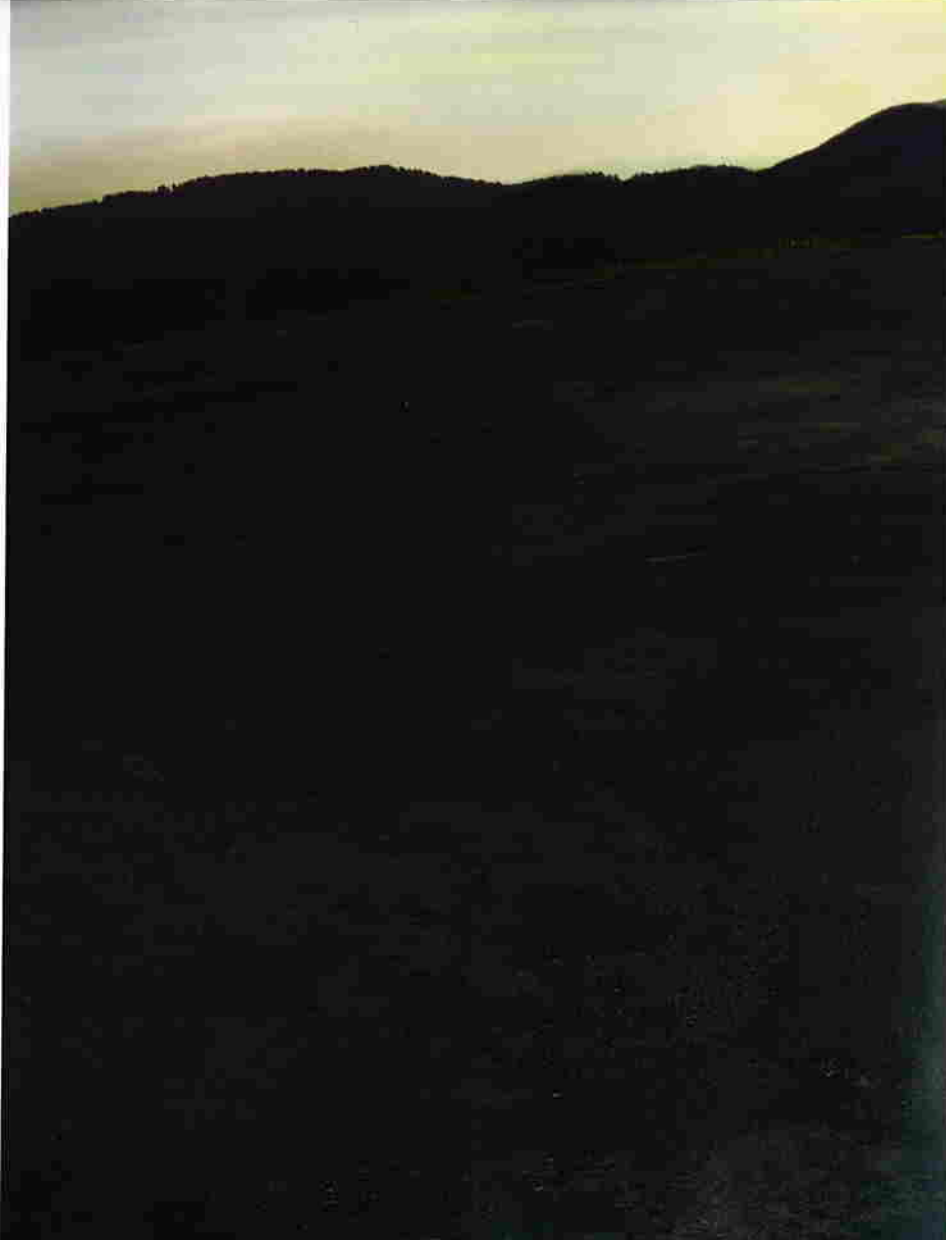



Lächeln ist eine Kurve, die alles wieder geradebiegt.

„Kleiner Silberpfeil“ wurde der SLK schon von der Presse getauft, als er noch ausschließlich über die Seiten der Automagazine fuhr. Mit seinen gewagten Linien, der pfeilförmigen Karosserie und dem äußerst charakteristischen Heck verbindet sich klassische Sportlichkeit mit Souveränität. Nicht zu übersehen ist auch die markante Kühler Nase.

Wie in jeder Familie sind gewisse Ähnlichkeiten unverkennbar, doch dieser Roadster hat stark ausgeprägte eigene Charakterzüge. Mit seinem sportlich ausgelegten Fahrwerk ist er agiler denn je, sein Innenraum ist in alle Richtungen gewachsen.

Unter der Haube des SLK 200 KOMPRESSOR steckt ein klangvoller Motor der 4-Zylinder-Motoren-Generation mit 120 kW (163 PS). Im SLK 350 mit 200 kW (272 PS) und im SLK 280 mit 170 kW (231 PS) entwickeln 6-Zylinder-Motoren der neuen Generation ihre Kräfte. Geschaltet wird in allen drei Fahrzeugen serienmäßig mit einem sportlichen 6-Gang-Schaltgetriebe. Auf Wunsch gibt es für den 4-Zylinder eine 5-Gang-Automatik und ab 6 Zylindern die 7-Gang-Automatik 7G-TRONIC, die Sie im 8-Zylinder SLK 55 AMG serienmäßig erwartet. Ebenfalls auf Wunsch sind beide Automatikgetriebe mit Lenkradschalttasten erhältlich. Für ein noch sportlicheres Fahrerlebnis steht Ihnen optional ein Sportfahrwerk mit Tieferlegung zur Verfügung.

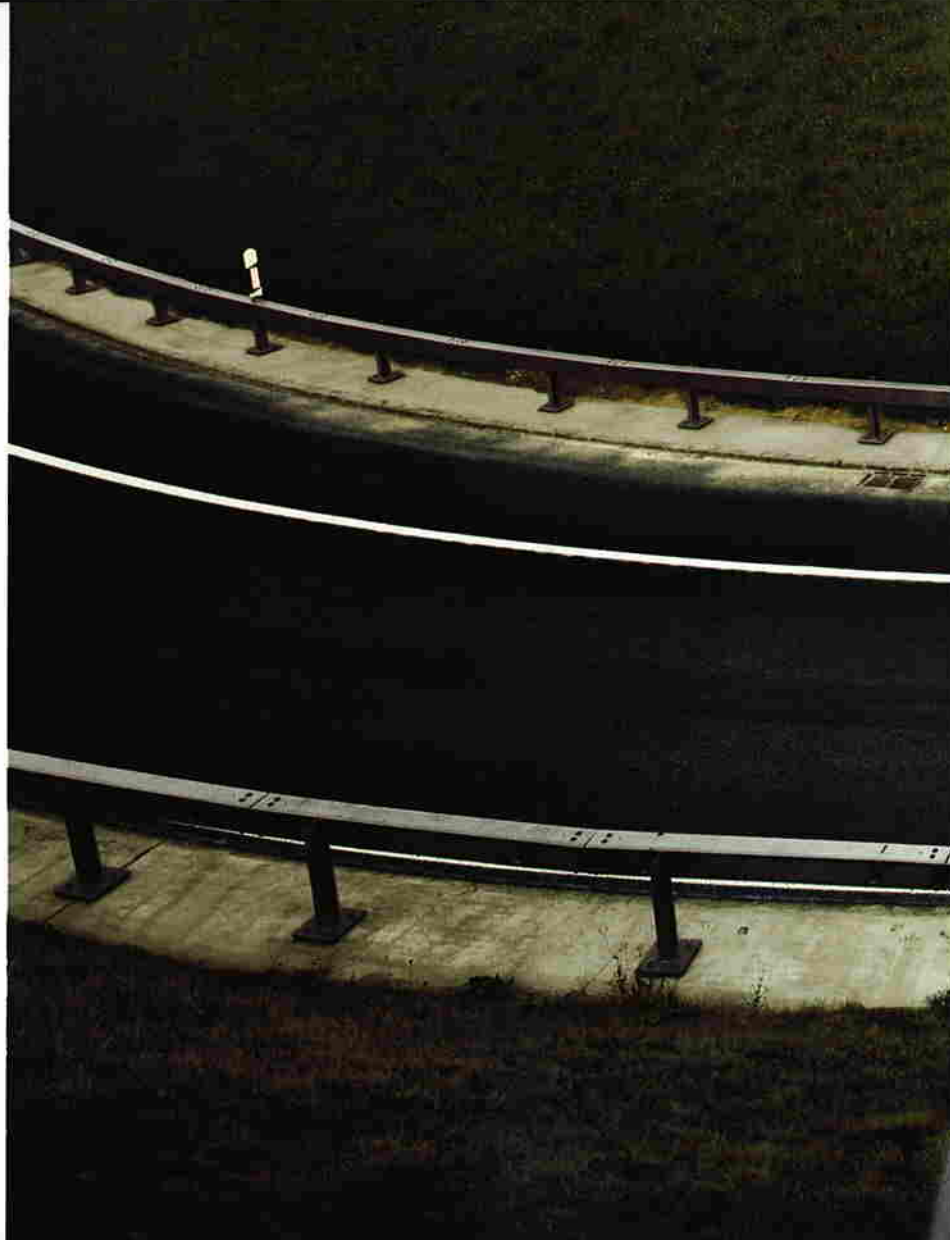







SLK 200

S 0A 3478

Die Zeit fliegt. Holen Sie sie ein.

Es gibt Momente, da wünscht man sich, die Zeit würde stehen bleiben. Doch bei 4,9 Sekunden von 0 auf 100 km/h dürfte das schwer fallen. Mit seinem AMG 5,5-Liter-V8-Motor ist dieser Roadster in seiner Klasse einzigartig. Klangvolle 265 kW (360 PS) und ein Drehmoment von 510 Nm treiben den SLK 55 AMG voran. Übertragen wird diese Kraft von der AMG SPEEDSHIFT 7-Gang-Automatik mit Lenkradschaltung.

Das AMG Sportfahrwerk sorgt dafür, dass es in Kurven mehr als rund geht. Wie durchtrainiert der SLK 55 AMG ist, zeigen auch das AMG Styling und die 18-Zoll AMG Leichtmetallräder im Vielspeichen-Design in der Dimension 225/40 R18 an der Vorderachse und 245/35 R18 an der Hinterachse.

Im Innenraum erwarten Sie AMG Sportsitze in feinstem Nappaleder, das AMG Ergonomie-Sportlenkrad mit Schalttasten und das AMG Kombiinstrument. Neben der AMG Sportabgasanlage mit zwei verchromten Doppelendrohren gibt es noch ein ganz besonderes Highlight: die AMG Hochleistungsbremsanlage mit Verbundbrems Scheibe und 6-Kolben-Festsattel vorn.

Auf Wunsch gibt es für alle anderen SLK-Modelle ein AMG Styling sowie 18-Zoll AMG Leichtmetallräder im 5-Speichen-Design.

Weitere Informationen finden Sie in unseren AMG Katalogen.

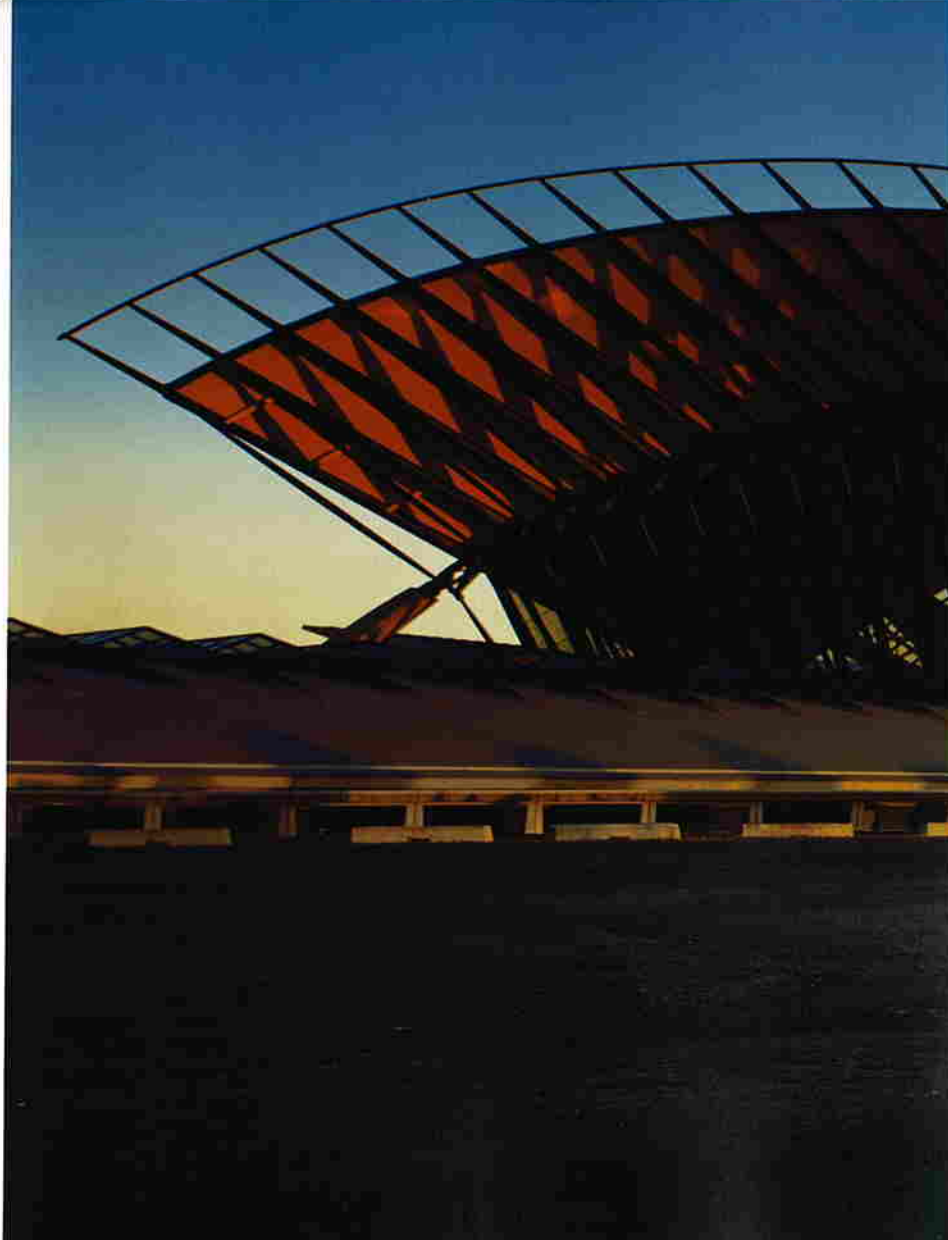



Ein höflicher Himmel entschuldigt sich für schlechtes Wetter.

Schneller als das Wetter sich ändert, verwandelt sich der SLK als einziger seiner Klasse vom Coupé mit festem Dach in einen offenen Roadster. Ein Knopfdruck – und in 22 Sekunden steht Ihnen der Himmel offen: Das elektrohydraulische Variodach schwenkt elegant zurück und verschwindet spurlos im Heck. Dank der intelligenten Faltechnik verfügt der SLK bei abgelegtem Dach über ein deutlich größeres Kofferraumvolumen als sein Vorgänger.

Ist das Dach hingegen geschlossen, bewirkt das wärmedämmende Glas eine weniger starke Aufheizung des Innenraums. Bei frischeren Temperaturen sorgt die beheizbare Heckscheibe für freie Sicht nach hinten. Auf Wunsch erhalten Sie einen Fahrzeugschlüssel mit Infrarot-Fernbedienung, der auch das Variodach öffnet und schließt.

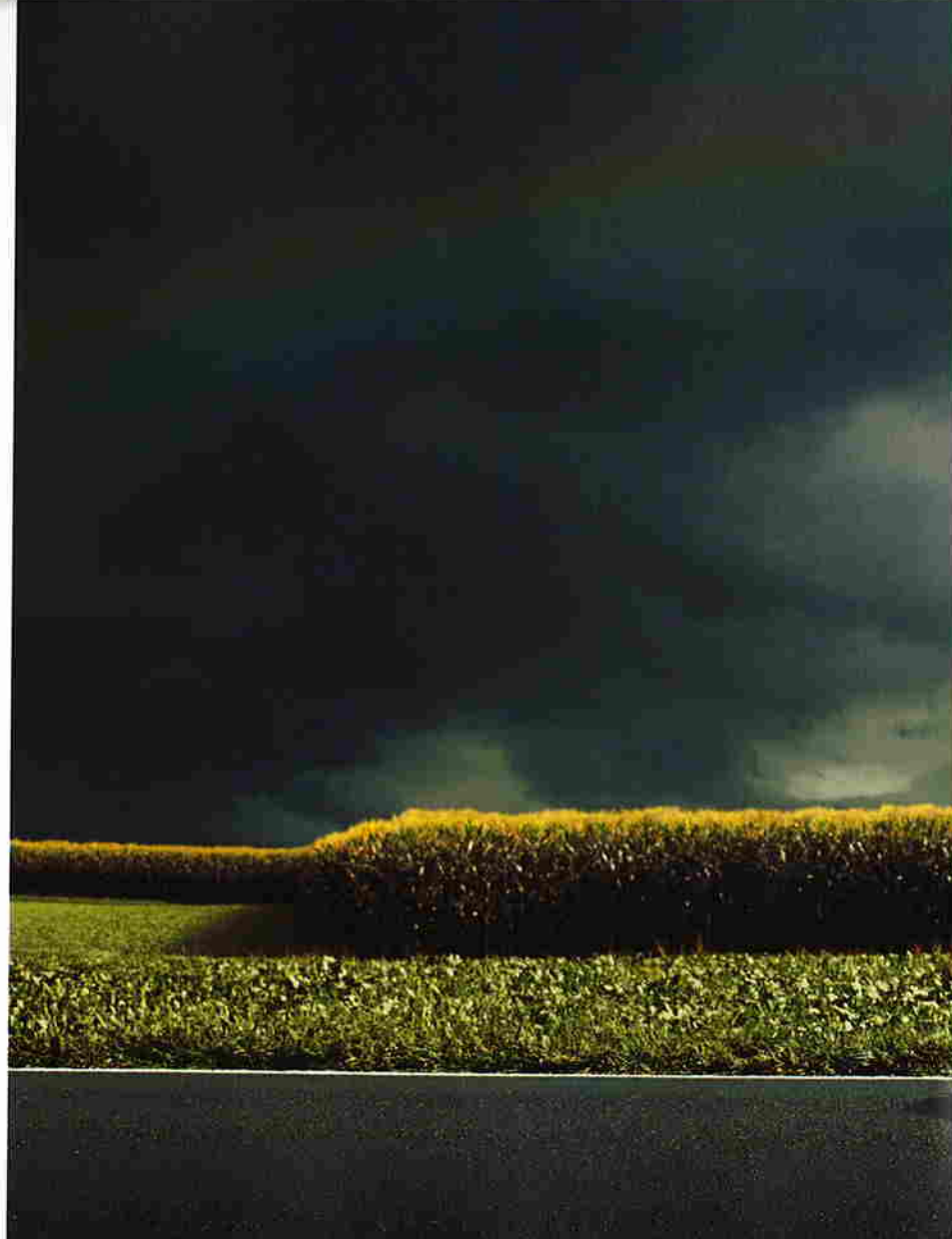



Das Variodach. Schlechtes Wetter gibt es nicht. Selbst bei bedecktem Himmel geht hier die Sonne auf: In wenigen Sekunden hebt sich das Variodach, die C-Säulen klappen zurück, gleichzeitig dreht sich die Heckscheibe. Sind alle Elemente abgelegt, schmiegen sich die gewölbten Flächen extrem flach und platz sparend aneinander. Damit sich Dach und Gepäck während des Einschwenkens nicht in die Quere kommen, ist im Heck eine Trennhaube untergebracht.

Die Vorhersage: Sonnenschein und viel Platz im Kofferraum.

Die gute Reiselaune steigt mit jedem Gepäckstück, das jetzt mehr in den Kofferraum passt. Schließlich hat der SLK selbst bei geöffnetem Dach ein Kofferraumvolumen von 208 Litern (bei TIREFIT) gegenüber bisher 145 Litern. Bei geschlossenem Dach sind es sogar 300 Liter. Wer noch mehr Entfaltungsmöglichkeiten braucht, kann auf praktische Stauraumfächer sowie das extragroße Handschuhfach zurückgreifen. Und damit es beim Offenfahren nicht zu Frisur-Turbulenzen kommt, hat der SLK ein optionales Netzwindeschott, das mühelos über die Überrollbügel gespannt werden kann. Auf Wunsch erhalten Sie auch ein transparentes Windschott.





SLK 280

S 0E 6513





Um Ihre Sicherheit machen wir keinen Bogen.

Vielleicht gibt es eines Tages Technologien, mit denen man in die Zukunft schauen und überraschenden Gefahren einfach ausweichen kann. Solange das aber noch nicht der Fall ist, geben wir unser Bestes, um Sie bei unvorhersehbaren Situationen mit unseren intelligenten Sicherheitskonzepten rundum zu schützen.

Sollte es zu einem Frontaufprall kommen, sind ab einer bestimmten Unfallschwere neben den Gurtstraffern adaptive Fahrer- und Beifahrerairbags zur Stelle. Je nach Schwere des Aufpralls wird die Füllmenge der Frontairbags zweistufig dosiert. Eine noch präzisere Erkennung der Unfallschwere ermöglichen zwei zusätzliche, äußerst wachsame Crashsensoren in der Fahrzeugfront.

Darüber hinaus ist die SLK-Klasse mit Head-/Thorax-Bags ausgestattet. Diese vergrößerten Sidebags mit zusätzlichem Kopfschutz sind an der Außenseite der Sitzlehnen angeordnet. Bei einem seitlichen Aufprall schieben sie sich zwischen Insassen und Tür beziehungsweise Scheibe. Weitere brenzlige Situationen kann der Überrollsensoren erkennen. Er aktiviert bei bestimmten seitlichen Überschlägen beide Gurtstraffer und die Head-/Thorax-Bags.



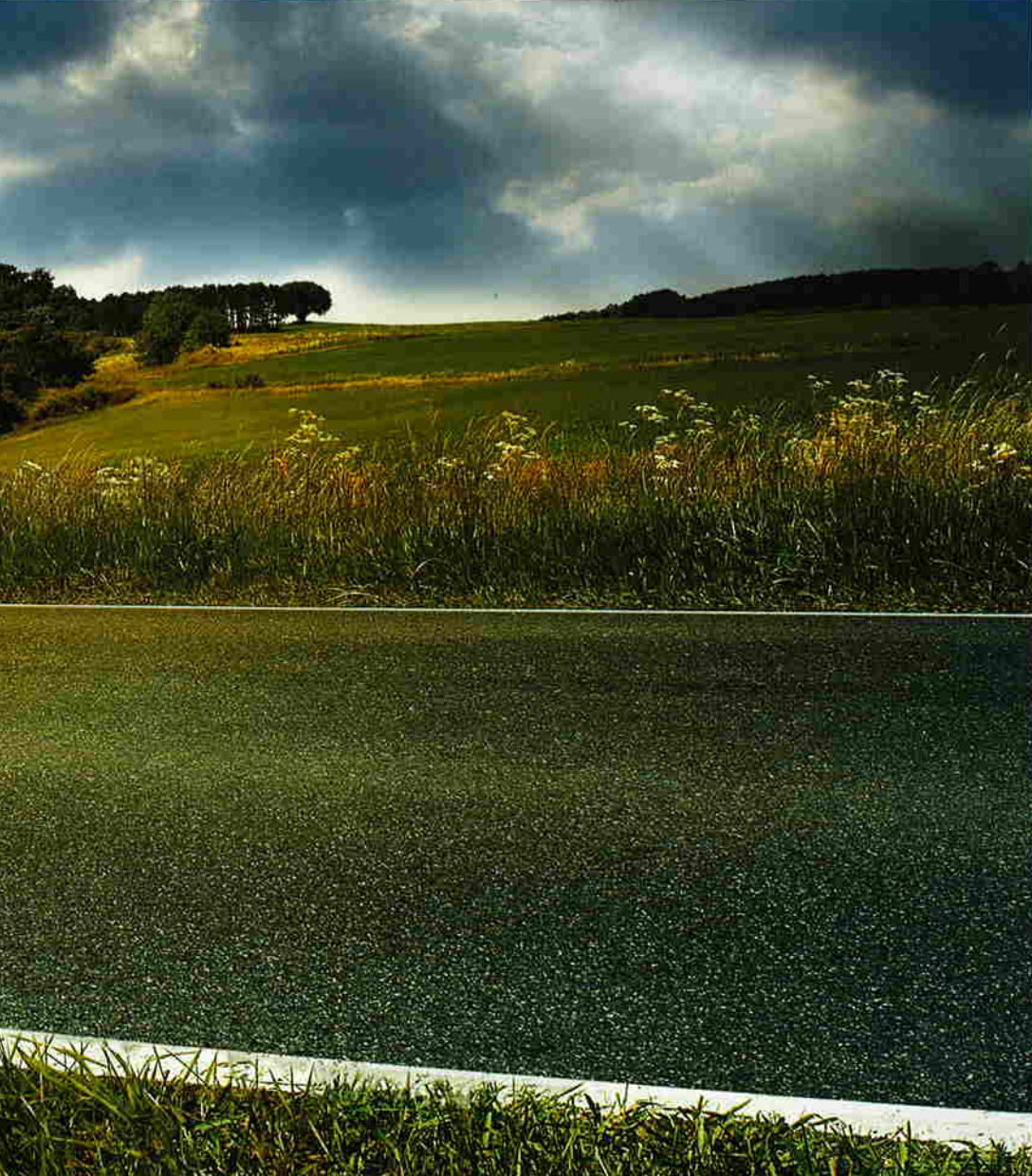

**Zwei Spezialisten für Ihre Sicherheit:
ESP® und BAS.**

Bei Schleudergefahr hilft Ihnen das Elektronische Stabilitäts-Programm ESP® dabei, Ihr Fahrzeug zu stabilisieren, indem es gezielt eins oder mehrere Räder abbremst. Dabei wird die Motorleistung entsprechend angepasst. Die optionale Reifendruckverlust-Warnung bietet zusätzliche Sicherheit. Mit an Bord ist auch der elektronische Bremsassistent BAS, der an der Geschwindigkeit, mit der Sie das Bremspedal betätigen, eine Notbremssituation erkennt und sofort die maximale Bremskraft aufbaut. Auf Wunsch bekommen Sie Reifen, mit denen Sie nach einer Panne auch ohne Luft noch zwischen 30 und 50 km bis zur nächsten Werkstatt fahren können.

Die Sicherheitsfahrgastzelle. Eine Schutzhülle, die im Inneren steckt.

Für Sicherheit auf höchstem Niveau sorgen unter anderem Knautschzonen, eine ausgezeichnete Verwindungssteifigkeit und in der Karosserie verankerte Überrollbügel.

Werfen Sie ein gutes Licht auf andere.

Der SLK verfügt serienmäßig über Halogenscheinwerfer in Klarglasoptik, die eine optimale Leistung bringen, ohne andere Verkehrsteilnehmer zu blenden. Auf Wunsch erhalten Sie Bi-Xenon-Scheinwerfer, die mit dynamischer Leuchtweitenregulierung und Abbiegelicht ausgestattet sind.

Die sportlichsten Kurven haben unsere Ingenieure erfunden.

Der Schwung einer Kurve lässt sich erst mit dem passenden Getriebe richtig auskosten. Mit dem 5-Gang-Automatikgetriebe im SLK 200 KOMPRESSOR kommen Sie komfortabel und zügig in die Gänge. Noch sportlicher fahren Sie mit dem 6-Gang-Schaltgetriebe, das im SLK, bis auf den SLK 55 AMG, serienmäßig ist.

7G-TRONIC ist das weltweit erste Siebengang-Automatikgetriebe für Personenwagen, erhältlich ab dem 6-Zylinder-Motor. Es schaltet extrem eng an der idealen Fahrleistungskurve. Sieben Übersetzungsstufen bewirken beim Schalten kleinere Drehzahlsprünge. Durch das Prinzip der Mehrfach-Rückschaltung steigert das Getriebe beim Kick-down die Spurtschnelligkeit, indem beim Herunterschalten einzelne Gänge übersprungen werden. Ein weiterer Vorteil: Bei sieben Gängen verringert sich die durchschnittliche Motordrehzahl und somit der Kraftstoffverbrauch. Auf Wunsch erhalten Sie das Automatikgetriebe mit Lenkradschaltung.

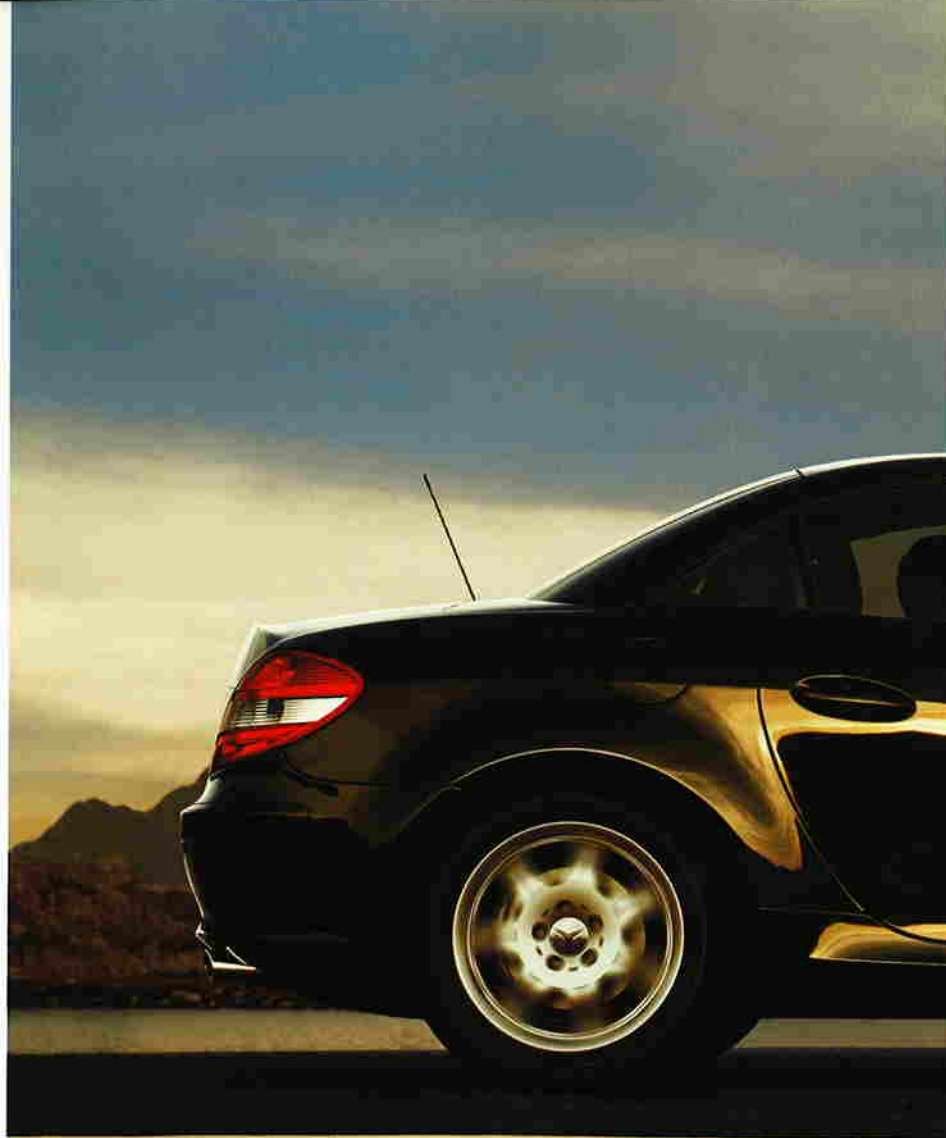



SLK 350



D S00A 3477





Die 6-Zylinder-Motoren im SLK sind nicht nur akustisch ein Genuss. Auch ihre Performance kann sich sehen lassen. So beschleunigt der SLK 280 in 6,3 Sekunden von 0 auf 100 km/h. Noch sportlicher ist der SLK 350. Sein Motor hat noch mehr Durchzugsvermögen, und sein Klang ist deutlich kraftvoller. Mit 30 kW mehr Leistung und 50 Nm mehr Drehmoment beschleunigt er in nur 5,6 Sekunden von 0 auf 100 km/h. Das sind Spitzenwerte im Segment.



Der SLK 350 ist die erste Wahl für sportlich orientierte Fahrer: Seine speziellen 17-Zoll-Felgen sowie die groß dimensionierte Bremsanlage mit gelochten Bremscheiben vorn signalisieren sofort dynamische Souveränität.

Man muss nicht rund um die Welt fahren, um auf die schönsten Kurven zu treffen.

Auch im Innenraum treffen Sie auf Kurven der Extraklasse: Aufregend gestaltete Elemente zeigen Sportlichkeit in aller Konsequenz und setzen das Fahrerlebnis im Innenraum fort. Die wichtigsten Daten auf einen Blick liefert das Kombiinstrument, seine schwarz hinterlegten Symbolscheiben sind durch silberfarbenen lackierte Ringe betont. Dieses Design zeigt einmal mehr unsere Liebe zum Detail. So sind selbst die Türinnengriffe und Elemente der Armlehne aus silberfarbenen lackiertem Magnesium.





Ab Start
0 km 1:05 h
0 km/h
0.0 l/100km

PRND
+21.5 °C







Hier können Sie sich ganz in schönen Einzelheiten verlieren.

Im SLK 350, SLK 280 und im SLK 200 KOMPRESSOR umgibt Sie auf Wunsch eine Lederausstattung in Alpakagrau oder 4 weiteren Farben, die perfekt mit den silberfarbenen Schaltern, Blenden und Zierstäben harmonieren. Doch nicht nur die Liebe zum Detail, sondern auch das Raumangebot lassen nichts zu wünschen übrig.

Die sportlich konturierten Sitze mit Magnesiumrahmen sehen umwerfend gut aus und bieten gleichzeitig viel Seitenhalt bei dynamischer Kurvenfahrt. Wer möchte, erhält sie auch mit Sitzheizung. Und an den Lehnenrückseiten befinden sich praktische Kleiderhaken.

Für besonderen Komfort sorgt das Innenraum-Lichtpaket, im SLK 350 und SLK 55 AMG serienmäßig, im SLK 200 KOMPRESSOR und im SLK 280 optional. Es enthält unter anderem die Beleuchtung von Mittelkonsole und Sonnenblenden, die Fußraum- und Ausstiegsbeleuchtung sowie ein Leselicht im Innenspiegel.

Im SLK 280, SLK 350 und SLK 55 AMG ist die Klimaanlage THERMATIC serienmäßig. Auf Wunsch können Sie auch die Komfort-Klimatisierungsautomatik THERMOTRONIC bekommen, mit der Fahrer und Beifahrer ihre jeweilige Wunschtemperatur individuell einstellen können.

Damit der Sommer nie zu Ende geht: Die Kopfraumheizung AIRSCARF verlängert auf Wunsch die Cabrio-Saison. Kanäle im Sitz sowie in der Kopfstütze befördern warme Luft nach oben und richten einen angenehm warmen Strahl auf Ihren Nacken. Dabei lässt sich die Temperatur in drei Stufen regulieren, die Gebläseleistung wird abhängig von der Geschwindigkeit geregelt.





Daumen hoch für das Multifunktions-Lenkrad: Auf Knopfdruck bedienen Sie Ihren serienmäßigen Reiserechner, das auf Wunsch erhältliche Telefon und Ihre Audioanlage.

Das Lenken selbst optimiert auf Wunsch die Parameterlenkung. Durch die geschwindigkeitsabhängige Servolenkung wird bei einer niedrigen Geschwindigkeit die Lenkung leichtgängiger, was insbesondere beim Einparken hilfreich ist. Bei hohen Geschwindigkeiten hingegen ist die Servounterstützung straffer abgestimmt und fördert somit die Spurtreue.

Und nicht zu vergessen: Memory. Die elektrische Einstellung für Fahrersitz, Lenkrad und Spiegel gibt es auf Wunsch.











Gestalten Sie Ihren SLK ganz nach Ihren Wünschen mit einer Auswahl an exklusiven Metallic-Lacken in 12 Farbtönen, edlen Hölzern und feinstem Leder oder Leder-/Alcantara-Kombination mit charakteristischer Doppelzierschraube. Passend dazu erhalten Sie auf Wunsch belederte Zierteile und Überrollbügel. Die Überrollbügel sind jetzt auch in Verbindung mit allen Serienlederfarben erhältlich.



Falls Sie es wünschen, runden Holz-Zierteile in Tamo designo anthrazit oder Pappel designo natur sowie ein Alcantara-Dachhimmel das Bild ab. Je nach gewählter Ausstattung erhalten Sie als Sonderausstattung auch das Lenkrad und den Wählhebel in designo Leder zweifarbig oder als designo Holz-/Leder-Variante. Weitere Informationen entnehmen Sie bitte unserem designo Katalog.

Wenn Sie sich für die feine Leder-Nappa-Ausstattung in Tobaccobraun oder eine der 5 anderen farbigen Lederausstattungen entscheiden, sind Ihnen bewundernde Blicke sicher.

Informationen aus erster Hand liefert auf Wunsch das Bedien- und Anzeigesystem COMAND APS. Als Ergänzung zu COMAND APS stehen Ihnen verschiedene Module wie ein CD-Wechsler oder das harman/kardon LOGIC7 Surround-Soundsystem mit 380 Watt und 11 Boxen zur Verfügung. Serienmäßig sind bei allen Radios 9 Lautsprecher enthalten. COMAND APS mit Navigationssystem leitet Sie sicher und schnell zum Ziel. Bei Geschwindigkeiten über 6 km/h wird das Videobild aus Sicherheitsgründen abgeschaltet und nur der Ton wiedergegeben,



Höchster Komfort auch bei hohen Geschwindigkeiten: Das dreiteilige Windschott macht jede Ausfahrt zum Vergnügen. Die transparente Acrylglascheibe und die netzbespannten Kunststoffrahmen für die Überrollbügel lassen sich blitzschnell fixieren.

Vergrößern Sie Ihren Kofferraum: Die elegante Kofferraumtasche aus hochwertigem Ballistiknylon bietet Stauraum zum Mitnehmen. Ihre Vorderseite beeindruckt durch großflächigen Ledereinsatz und geprägten SLK Schriftzug. Die Tasche kann auch als praktischer und formschöner Trolley genutzt werden. Dazu passend: die Kleiderhülle für bis zu drei Kleidungsstücke. Sie wird platzsparend hinter dem Fahrer- oder Beifahrersitz eingehängt. Die Kofferraumtasche und die Kleiderhülle sind bereits ab Werk verfügbar.

Sämtliches Zubehör ist optional erhältlich.





Sportlicher Auftritt: das elegante 17-Zoll Leichtmetallrad im 10-Speichen-Design. Optional für den SLK200 KOMPRESSOR, den SLK280 und den SLK350 in den Dimensionen 225/45 R17 vorn und 245/40 R17 hinten erhältlich.

Genauso dynamisch: das für den SLK280 serienmäßig und für den SLK200 KOMPRESSOR auf Wunsch erhältliche 16-Zoll Leichtmetallrad im 5-Speichen-Design in den Dimensionen 205/55 R16 vorn und 225/50 R16 hinten.

Serie beim SLK350, optional beim SLK200 KOMPRESSOR und beim SLK280: die 17-Zoll Leichtmetallfelge im 5-Speichen-Design in den Dimensionen 225/45 R17 vorn und 245/40 R17 hinten.

Schönheit pur: das mehrteilige Incentio-Designrad Sadachiba im 5-Speichen-Design aus dem Zubehör-Programm in den Dimensionen 225/40 R18 vorn und 245/35 R18 hinten.



Die Serienausstattung.

6-Gang-Schaltgetriebe
Ablagebox an Rückwand zwischen Sitzen
Ablagefach mit Steckdose anstelle Ascher
Adaptive Front-Airbags (jeweils zweistufig) und Head-/Thorax-Bag (vergrößerter Sidebag mit zusätzlichem Kopfschutz) für Fahrer und Beifahrer
Antenne für Radio auf Kotflügel hinten
Anti-Blockier-System (ABS)
Armlehne klappbar, mit Fach
Automatische Kindersitzerkennung im Beifahrersitz
Blinkleuchten zusätzlich im Außenspiegel
Elektronisches Stabilitäts-Programm (ESP®)
Fahrer- und Beifahrersitz mit Sitzhöhenverstellung
Gurtstraffer mit Gurtkraftbegrenzer
Heckdeckelfernentriegelung
Heizmatik mit Staubfilter und Umluftschalter mit Komfortfunktion (automatische Fensterschließung)
Klimaanlage THERMATIC ¹
Lederlenkrad
Leichtmetallräder 16-Zoll, im 7-Speichen-Design ²

Lenksäule mechanisch längs- und höhenverstellbar
Multifunktions-Lenkrad
Nebelscheinwerfer und Nebelschlussleuchte
Netz im Beifahrerfußraum
Schließenanlage mit Funk-Fernbedienung und Wegfahrsperr
Servolenkung mit Sicherheitslenksäule
Sitzbelegungserkennung im Beifahrersitz
Sportsitze mit Magnesiumlehne und Integralkopfstütze (Lehnen mit Klappfunktion)
TEMPOMAT mit variabler Geschwindigkeitsbegrenzung SPEEDTRONIC
TIREFIT mit elektrischer Luftpumpe
Überrollbügel
Variodach in Wagenfarbe, elektrohydraulisch, mit heizbarer Heckscheibe
Wärmedämmendes Glas rundum
Wartungsintervallanzeige ASSYST PLUS mit Wartungsrechner
Zentralverriegelung mit Innenschalter

¹ Für SLK 200 KOMPRESSOR auf Wunsch erhältlich,

² 16-Zoll 5-Speichen-Design für SLK 200, 17-Zoll 5-Speichen-Design für SLK 350, 18-Zoll Vielspeichen-Design für SLK 55 AMG.

Die Sonderausstattungen.

5-Gang-Automatikgetriebe¹

7-Gang-Automatikgetriebe 7G-TRONIC^{2, 3}

Batterie mit größerer Kapazität³

Bi-Xenon-Scheinwerfer mit Scheinwerfer-Reinigungsanlage, dynamischer Leuchtweitenregulierung und Abbiegelicht

CD-Wechsler (für 6 CDs) im Handschuhfach

COMAND APS, Bedien- und Anzeigesystem für Radio/Navigation

Einbruch- und Diebstahlwarnanlage (EDW) mit Abschleppschutz

Fahrzeugschlüssel mit Infrarot-Fernbedienung zur Variodachbetätigung

Garagentoröffner

Grundträger Alustyle

Innenraum-Lichtpaket⁴

Innen- und Außenspiegel rechts/links automatisch abblendbar

Komfort-Klimatisierungsautomatik (THERMOTRONIC)

Kopfraumheizung AIRSCARF

Lederpolsterung³

Lenkrad in Leder und Holz

Lenkradschaltasten^{3, 3}

Memorypaket für Fahrersitz, Lenksäule und Spiegel

Netzwinderschott

Parameterlenkung

PARKTRONIC

Radio Audio 20

Radio Audio 50 APS (CD)

Regensensor

Reifendruckverlust-Warnung

Reifen mit Notlaufeigenschaften⁶

Schalt-(Wähl-)hebel in Leder

Scheibenwaschanlage beheizt

Scheinwerfer-Reinigungsanlage

Sitzheizung³

Surround-Soundsystem harman/kardon LOGIC7^{6, 7}

Sportfahrwerk mit Tieferlegung

Styling AMG³

Vorrüstung für Dachträgersystem

Windschott transparent

¹Nur für SLK 200 KOMPRESSOR.

²Nur für SLK 280 und SLK 350.

³Serie im SLK 55 AMG.

⁴Serie im SLK 350 und SLK 55 AMG.

⁵Nur in Verbindung mit Automatikgetriebe.

⁶Nur in Verbindung mit 17-Zoll-Bereifung.

⁷Nicht in Verbindung mit Radio Audio 20.

Die Kombinationsmöglichkeiten für Lacke und Polster.

	Stoff Siena Schwarz	Leder Schwarz	Universumblau	Orientheige	Akzentrot	Alpakagrau	Leder Nappa Tobacco Braun
<i>Uni-Lacke</i>							
Schwarz	●	●	●	●	●	●	●
Feueropal	●	●	△	○	△	●	△
Alabasterweiß	●	●	●	○	●	●	●
<i>Metallic-Lacke</i>							
Obsidianschwarz	●	●	●	●	●	●	●
Jaspisblau	●	●	△	△	△	○	△
Tansanitblau	●	●	△	○	△	●	△
Bernsteinrot	●	●	△	●	△	●	△
Cubanitsilber	●	●	△	△	●	●	●
Tellursilber	●	●	●	△	○	△	○
Iridiumsilber	●	●	●	△	●	○	●
Andraditgrün	●	●	△	●	△	○	○
Benitoitblau	●	●	●	○	△	●	△
<i>Holz</i>							
Vavona	●	●	○	●	●	●	●

● empfehlenswert ○ möglich △ nicht empfehlenswert



Leder

Sonderausstattung,
als Leder Nappa
Serie im SLK 55 AMG



871 (851) Schwarz¹



872 Universumblau



875 (855) Orientbeige¹



877 (857) Akzentrot¹



878 (858) Alpakagrau¹

Leder Nappa

Sonderausstattung

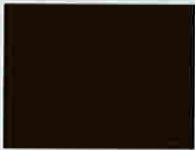

844 Tobaccobraun

designo²

Leder

Sonderausstattung



X11 Schwarz
Leder einfarbig



X83 Classicrot
Leder zweifarbig

Stoff Siena

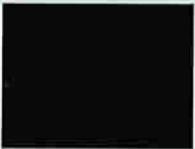

Schwarz

designo²

Leder/Alcantara

Sonderausstattung



X20 Schwarz



X21 Alpakagrau

Holz

Sonderausstattung



Vavona

designo²

Zierteile

Sonderausstattung



W16 Tamo anthrazit



W61 Pappel natur

¹Angaben in Klammern für Leder Nappa für SLK 55 AMG.

²Weitere designo Ausstattungen und Informationen entnehmen Sie bitte dem designo Katalog.

Uni-Lacke



040 Schwarz



590 Feueropal



960 Alabasterweiß

Metallic-Lacke Sonderausstattung



197 Obsidianschwarz



345 Jaspisblau



359 Tansanitblau



548 Bernsteinrot



723 Cubanitsilber



762 Tellursilber



775 Iridiumsilber



816 Andraditgrün

Sonder-Lacke Metallic



950 Benitoitblau

Kratzbeständigerer Klarlack.

Der kratzbeständigere Klarlack ist deutlich widerstandsfähiger als herkömmlicher Lack und schafft so einen dauerhafteren und sichtbar intensiveren Glanz. Das Geheimnis dieses Schutzschields sind unzählige, weniger als ein Millionstel Millimeter kleine Keramikpartikel, die in das Lackbindemittel integriert werden. Ob Uni-Lack oder Metallic-Lack: Der kratzbeständigere Klarlack ist unempfindlicher gegenüber Witterungs- und Umwelteinflüssen wie Niederschlag, Sonnenlicht, Temperaturschwankungen, Staub oder Ruß. Farbabweichungen sind drucktechnisch bedingt.

Technische Daten.

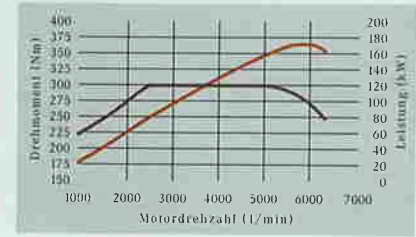
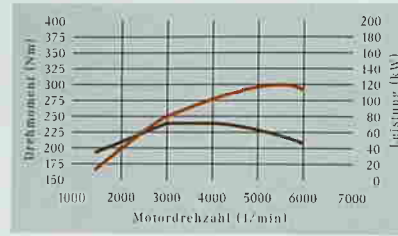

	<i>SLK 200 KOMPRESSOR</i>	<i>SLK 280</i>
Zahl der Zylinder/Anordnung	4/R	6/V
Gesamthubraum (cm ³)	1.796	2.996
Nennleistung in kW (PS) bei 1/min ²	120 (163)/5.500	170 (231)/6.000
Nenn Drehmoment (Nm bei 1/min) ²	240/3.000 - 4.000	300/2.500 - 5.000
Verdichtungsverhältnis	9,5	11,3
Lichtmaschine (V/A)	14/120	14/150
Beschleunigung 0-100 km/h in s (Automatikgetriebe)	7,9 (8,3)	6,3 (6,2)
Höchstgeschwindigkeit ca. km/h (Automatikgetriebe)	230 (226)	250 ³ (250 ³)
Reifengröße Vorderachse	205/55 R 16	205/55 R 16
Hinterachse	205/55 R 16	225/50 R 16
Kraftstoff	Super	Super
Kraftstoffverbrauch (l/100 km) ⁴ Innerorts/außerorts/kombiniert (Automatikgetriebe)	12,6-13,0/6,5-6,9/8,7-9,1 (12,5-12,9/6,7-7,1/8,8-9,2)	13,8-14,0/7,2-7,4/9,7-9,9 (12,9-13,1/7,0-7,2/9,3-9,5)
CO ₂ -Emission (g/km) ⁴ kombiniert (Automatikgetriebe)	209-218 (211-221)	231-236 (222-227)
Tankinhalt (l), davon Reserve ca.	70/9	70/9
Wendekreisdurchmesser (m)	10,51	10,51
Leergewicht (kg) ⁵ (Automatikgetriebe)	1.390 (1.415)	1.440 (1.460)
Zulässiges Gesamtgewicht (kg)	1.705	1.755

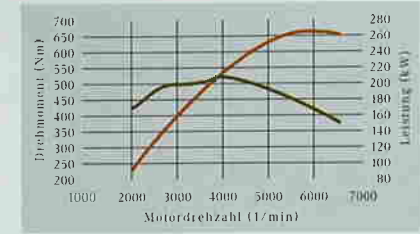
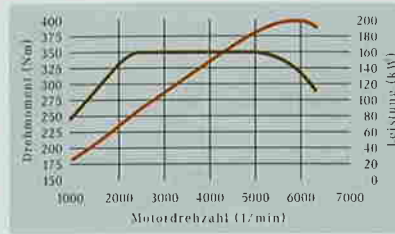

	<i>SLK 350</i>	<i>SLK 55 AMG¹</i>
Zahl der Zylinder/Anordnung	6/V	8/V
Gesamthubraum (cm ³)	3,498	5,439
Nennleistung in kW (PS) bei 1/min ²	200 (272)/6.000	265 (360)/5.750
Nenn Drehmoment (Nm bei 1/min) ²	350/2.400–5.000	510/4.000
Verdichtungsverhältnis	10,7	11,0
Lichtmaschine (V/A)	14/150	14/150
Beschleunigung 0–100 km/h in s (Automatikgetriebe)	5,6 (5,5)	4,9
Höchstgeschwindigkeit ca. km/h (Automatikgetriebe)	250 ³ (250 ³)	250 ³
Reifengröße Vorderachse	225/45 R 17	225/40 R 18
Hinterachse	245/40 R 17	245/35 R 18
Kraftstoff	Super	Super Plus
Kraftstoffverbrauch (l/100 km) ⁴		
Innerorts/außerorts/kombiniert (Automatikgetriebe)	15,5/7,8/10,6 (14,2/7,8/10,1)	17,7/8,8/12,0
CO ₂ -Emission (g/km) ⁴ kombiniert (Automatikgetriebe)	255 (242)	288
Tankinhalt (l), davon Reserve ca.	70/9	70/10
Wendekreisdurchmesser (m)	10,51	10,51
Leergewicht (kg) ⁵ (Automatikgetriebe)	1.465 (1.485)	1.540
Zulässiges Gesamtgewicht (kg)	1.780	1.850

¹ Nur mit Automatikgetriebe erhältlich.

² Angaben nach Richtlinie 80/1269/EWG in der gegenwärtig geltenden Fassung.

³ Elektronisch abgeregelt.

⁴ Die angegebenen Werte wurden nach dem vorgeschriebenen Messverfahren (Richtlinie 80/1268/EWG in der gegenwärtig geltenden Fassung) ermittelt. Die Angaben beziehen sich nicht auf ein einzelnes Fahrzeug und sind nicht Bestandteil des Angebots, sondern dienen allein Vergleichszwecken zwischen verschiedenen Fahrzeugtypen.

⁵ Angaben nach Richtlinie 91/21/EG in der Fassung 95/48/EG (Masse in fahrbereitem Zustand, Kraftstoffbehälter zu 90% gefüllt, mit Fahrer, 68 kg, und Gepäck, 7 kg) für Fahrzeuge in serienmäßiger Ausstattung. Sonderausstattungen und Zubehör erhöhen i.d.R. diesen Wert, wodurch sich die Nutzlast entsprechend verringert.

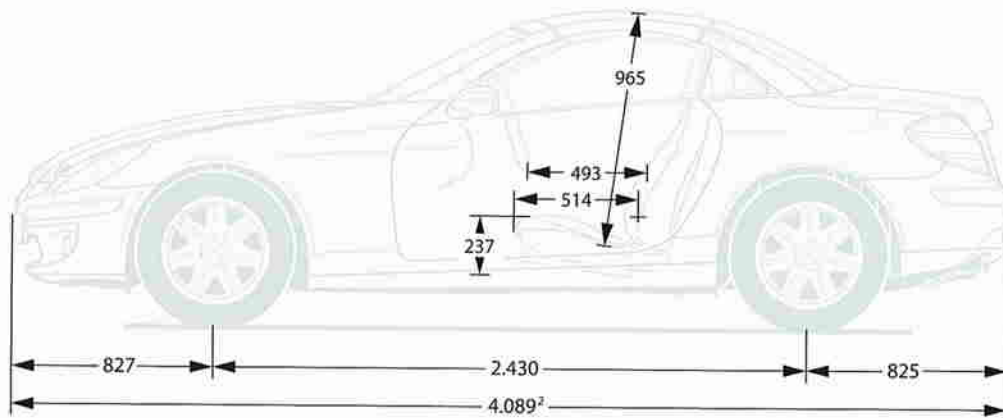
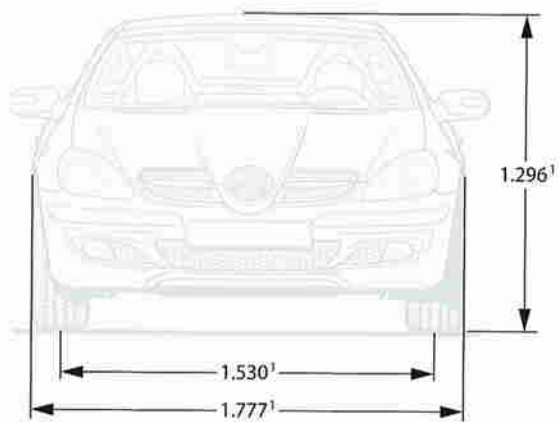

Sie wollen mehr über das Fahrzeug wissen? Eine interaktive Betriebsanleitung finden Sie im Internet unter www.mercedes-benz.de/betriebsanleitung.

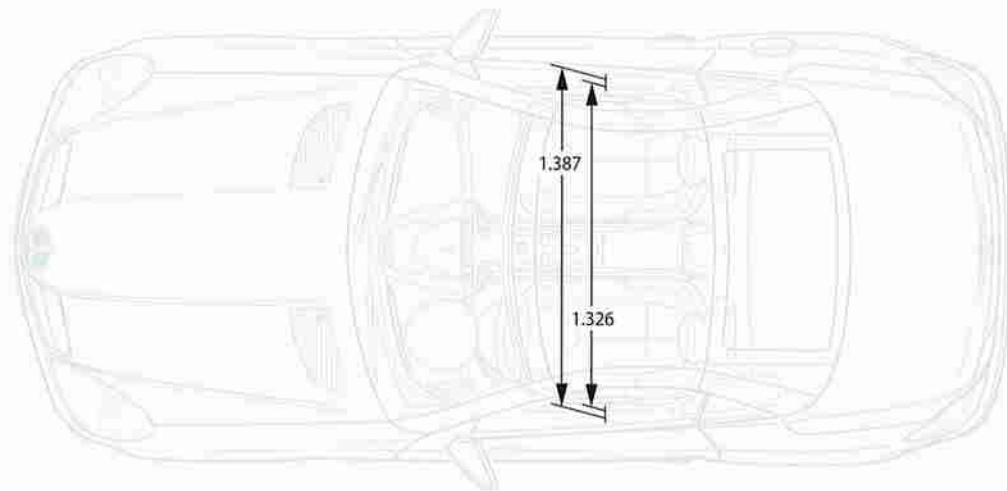
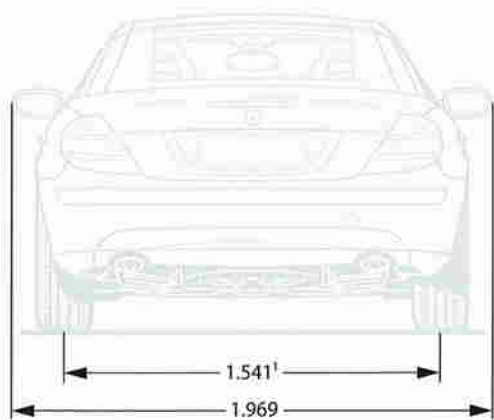

Alle Angaben in mm. Die abgebildeten Maße sind Mittelwerte. Sie gelten für Fahrzeuge in Serienausstattung und in unbelastetem Zustand.

¹Maße gelten für den SLK 200 K – geringfügige Abweichungen bei anderen Motorisierungen wegen größerer Bereifung.

²Fahrzeuglänge mit Kennzeichen-Adapter (7 mm).



Benzinmotoren mit Vierventiltechnik

Die Vierventiltechnik in Verbindung mit verstellbaren Ein- und Auslassnockenwellen verbessert Nennleistung und Drehmoment über einen weiten Drehzahlbereich. Durch die Optimierung des Brennraums wurden ein verminderter Kraftstoffverbrauch und Schadstoffausstoß erreicht. Eine Ausgleichswelle sorgt für ruhigeren Motorlauf und reduziert die Schwingungen.

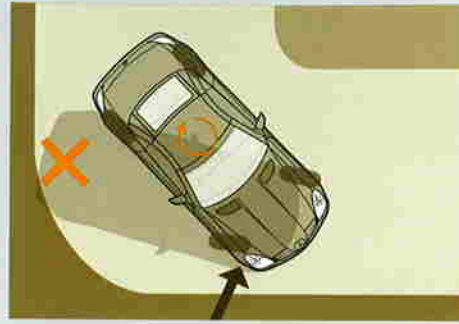

ESP® mit Reifendruckverlust-Warnung

Droht Ihr Fahrzeug ins Schleudern zu kommen, wird das Elektronische Stabilitäts-Programm ESP® sofort aktiv. Seine Sensoren erkennen bestimmte fahrdynamisch kritische Zustände frühzeitig (z.B. wenn ein Rad durchdreht oder den Bodenkontakt verliert). ESP® drosselt das Motordrehmoment und bremst eins oder mehrere Räder gezielt ab, um das Fahrzeug zu stabilisieren.

Die neue, integrierte Reifendruckverlust-Warnung erhöht zudem die Verkehrssicherheit. Sie kann einen deutlichen Druckverlust in einem Reifen erkennen und zeigt ihn im Kombiinstrument an. So kann auf kritische Situationen frühzeitig durch den Einsatz eines

Ersatzrads oder von TIREFIT reagiert werden. Die Reifendruckverlust-Warnung ersetzt jedoch nicht die regelmäßige Prüfung von Reifendruck und Reifenzustand.

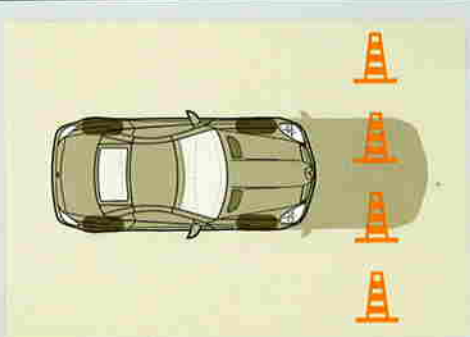

BAS

Der elektronische Bremsassistent BAS kann an der Geschwindigkeit, mit der Sie das Bremspedal betätigen, eine Notbremsituation erkennen und baut sofort die maximale Bremskraft auf. Dadurch kommt der Wagen früher zum Stehen.

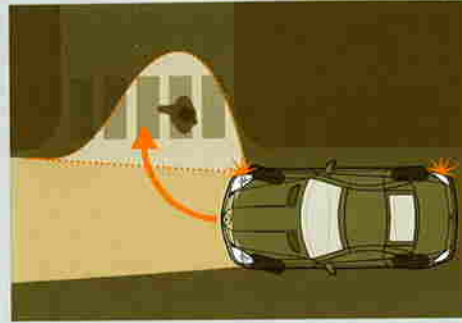

Abbiegelicht

Die neue Funktion Abbiegelicht ist eine Erweiterung der optionalen Ausstattung Bi-Xenon-Scheinwerfer. Durch eine breitere Lichtstreuung des Nebelscheinwerfers bringt das Abbiegelicht eine deutlich bessere Ausleuchtung der Straße, in die das Fahrzeug einbiegt. Der linke oder rechte Nebelscheinwerfer wird dabei jeweils zugeschaltet, wenn das Fahrlicht eingeschaltet ist, die Fahrzeuggeschwindigkeit unter 40 km/h beträgt und der Blinker gesetzt ist bzw. bei entsprechendem Lenkradeinschlag. Dadurch können Fußgänger und potenzielle Hindernisse frühzeitig erkannt und Unfälle vermieden werden.

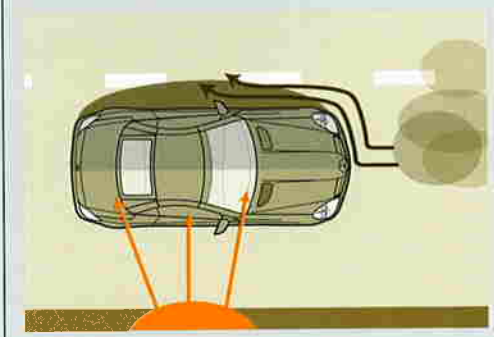

Komfort-Klimatisierungsautomatik THERMOTRONIC

Fahrer und Beifahrer können ihre Wunschtemperatur und die Luftzufuhr getrennt einstellen. Sensoren prüfen die Intensität der Sonneneinstrahlung. Die Luftqualität der angesaugten Außenluft wird durch Staub- und Aktivkohlefilter verbessert. Innenraumtemperatur und Gebläseleistung werden automatisch angepasst und sorgen für eine wohltuende Atmosphäre. Der Taupunktsensor kontrolliert die Luftfeuchtigkeit und vermeidet beschlagene Fensterscheiben. Das überschaubare Display im Bediengerät vereinfacht die Nutzung.



Airbags und Gurtsysteme

Beim SLK sind Fahrer- und Beifahrerairbag serienmäßig. Ihre Füllmenge ist zweistufig dosiert; bei einem Aufprall erkennt das System selbsttätig die Schwere des Unfalls und öffnet den Airbag in Bruchteilen von Sekunden nur so weit wie nötig. Head-/Thorax-Bags sorgen für zusätzliche Sicherheit. Sie befinden sich an der Außenseite der Sitzlehne und öffnen sich bei einem seitlichen Crash.

Zusätzlich werden bei einem Aufprall Gurtstraffer aktiviert. Sie ziehen bei plötzlichen Bremsbewegungen die Gurte eng an den Körper und halten die Insassen so sicher in ihren Sitzen. Das wichtigste Rückhaltesystem ist der Sicherheitsgurt. Airbags können zusätzlich schützen,

werden aber nicht bei jedem Unfall aktiviert, sondern unterliegen komplexen Aktivierungskriterien. Details finden Sie in der Betriebsanleitung bzw. der Broschüre „Sicherheitsgurte und Airbags“. Diese können Sie sich unter www.mercedes-benz.com/airbag-broschuere als PDF downloaden. Oder einfach hier bestellen: Mercedes-Benz Customer Assistance Center, „Airbag brochure“, PO-box 1456, 6201 BL Maastricht, Niederlande.



MercedesCard

Sie müssen nicht mal am Steuer Ihres Mercedes sitzen, um viel zu erleben. Der Besitz einer MercedesCard genügt: Sie ist Ihre Eintrittskarte in die Erlebniswelt von Mercedes-Benz und praktische Kreditkarte zugleich. Im MercedesCard-Journal finden Sie regelmäßig ausgesuchte Sport-, Kultur- und Reiseveranstaltungen, die eigens für Sie zusammengestellt werden. Infos erhalten Sie in Deutschland unter 00800-62 00 31 90, in der Schweiz unter 0800-55 79 84 und in Österreich unter 0800-20 65 65.



DaimlerChrysler Bank – Finanzdienstleistungen

Wenn Sie Ihren Traumwagen bereits im Visier haben und finanziell flexibel bleiben möchten, dann sind unsere Leasing-, Finanzierungs- und Versicherungsangebote genau das Richtige für Sie. Mit dem Online-Rechner können Sie im Internet ganz leicht selbst Ihre Monatsraten kalkulieren. Neben individuellen Finanzdienstleistungen für Ihr neues Fahrzeug bieten wir Ihnen auch maßgeschneiderte Geldanlageprodukte. Weitere Informationen erhalten Sie unter www.daimlerchrysler-bank.com oder telefonisch unter 0 18 03-32 22 65 (9 ct/min), 0 18 03-DC BANK (9 ct/min).



MobiloLife

Mit unserem Mobilitäts- und Garantiepaket MobiloLife fahren Sie jahrelang sorgenfrei. Von einem Missgeschick wie dem Schlüsselerlust über Startprobleme bis hin zu einer Panne, die sich nicht sofort beheben lässt, garantiert das Mobilitätspaket, dass Sie Ihr Ziel erreichen. Und das in fast ganz Europa. Unter bestimmten Umständen übernehmen wir sogar die Kosten für ein Flugticket. Sollte es doch mal etwas länger dauern, bringen wir Sie in einem Hotel Ihrer Wahl unter. Aber freuen Sie sich nicht zu früh, schließlich sind Pannen bei einem Mercedes höchst selten. Ein Anruf bei Mercedes-Benz unter 00800 1 777 7777 aus fast allen europäischen Fest- und Mobilfunknetzen genügt,

und unser Service24h hilft Ihnen in Ihrer Landessprache weiter. Er ist rund um die Uhr für Sie da, 365 Tage im Jahr. Ihre Fahrzeugunterlagen enthalten die landesspezifischen Rufnummern. MobiloLife hilft Ihnen auch bei größeren Garantie- und Kulanzreparaturen. MobiloLife gilt für das Neufahrzeug für 2 Jahre. Danach erneuert es sich mit jedem im Mercedes-Benz Service-Stützpunkt durchgeführten Service und gilt bis zum nächsten fälligen Service. Maximal 30 Jahre. Darin enthalten ist sogar eine Garantie gegen Durchrostung. Mehr Informationen zu MobiloLife entnehmen Sie bitte Ihren Fahrzeugunterlagen.





Altfahrzeug-Rücknahme. Der Kreis schließt sich.

Wir nehmen Ihre SLK-Klasse nach einem langen Arbeitsleben zur umweltgerechten Entsorgung gemäß EG-Altfahrzeug-Richtlinie¹ wieder zurück – aber bis dahin ist noch lange Zeit.

¹ Gilt entsprechend den nationalen Vorschriften für Fahrzeuge bis 3,5 t zul. Gesamtgewicht. Die gesetzlichen Anforderungen an eine recycling- und verwertungsgerechte Konstruktion erfüllen die Mercedes-Benz Personenwagen bereits seit mehreren Jahren. Zur Rücknahme der Altfahrzeuge steht ein Netz von Rücknahmestellen und Demontagebetrieben zur Verfügung, die Ihr Fahrzeug umweltgerecht verwerten. Dabei werden die Möglichkeiten zur Fahrzeug- und Teilverwertung laufend weiterentwickelt und verbessert. Somit wird die SLK-Klasse die Erhöhung der gesetzlichen Recyclingquoten auch zukünftig fristgerecht erfüllen.

Weitere Informationen erhalten Sie unter www.mercedes-benz.de und 00800 1 777 7777.

Zu den Angaben in diesem Katalog: Nach Redaktionsschluss dieser Druckschrift, 08.08.2005, können sich am Produkt Änderungen ergeben haben. Konstruktions- oder Formänderungen, Abweichungen im Farbton sowie Änderungen des Lieferumfangs seitens des Herstellers bleiben während der Lieferzeit vorbehalten, sofern die Änderungen oder Abweichungen unter Berücksichtigung der Interessen des Verkäufers für den Käufer zumutbar sind. Sofern der Verkäufer oder der Hersteller zur Bezeichnung der Bestellung oder des bestellten Kaufgegenstands Zeichen oder Nummern gebraucht, können allein hieraus keine Rechte abgeleitet werden. Die Abbildungen können auch Zubehör und Sonderausstattungen enthalten, die nicht zum serienmäßigen Lieferumfang gehören. Farbabweichungen sind drucktechnisch bedingt. Diese Druckschrift wird international eingesetzt. Aussagen über gesetzliche, rechtliche und steuerliche Vorschriften und Auswirkungen haben jedoch nur für die Bundesrepublik Deutschland zum Zeitpunkt des Redaktionsschlusses dieser Druckschrift Gültigkeit. Fragen Sie daher zu den in anderen Ländern geltenden Vorschriften und Auswirkungen und zum verbindlichen letzten Stand bitte Ihren Mercedes-Benz Verkäufer.